

BT-VERTIGO

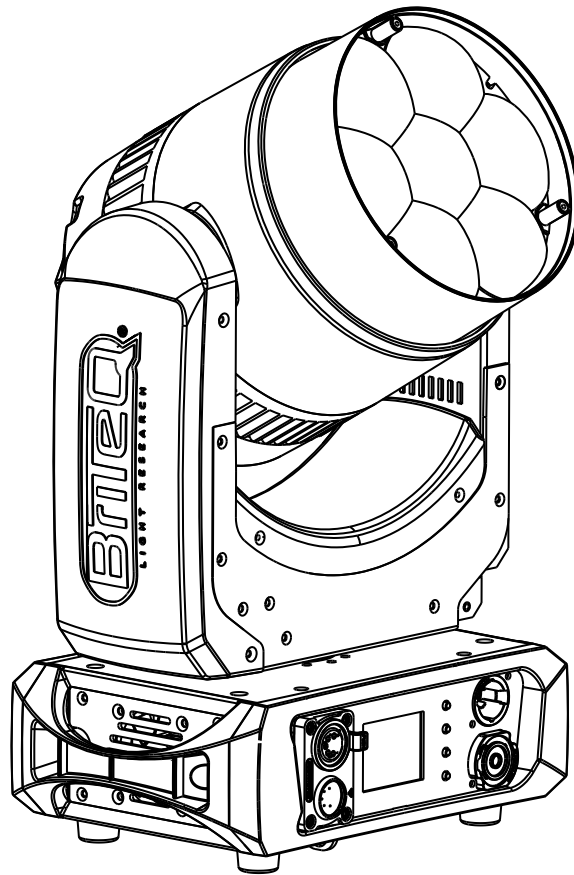

FRANCAIS Mode d'emploi

Other languages can be downloaded from:
WWW.BRITEQ-LIGHTING.COM



Version: 1.0





EN - DISPOSAL OF THE DEVICE

Dispose of the unit and used batteries in an environment friendly manner according to your country regulations.

FR - DÉCLASSER L'APPAREIL

Débarrassez-vous de l'appareil et des piles usagées de manière écologique conformément aux dispositions légales de votre pays.

NL - VERWIJDEREN VAN HET APPARAAT

Verwijder het toestel en de gebruikte batterijen op een milieuvriendelijke manier conform de in uw land geldende voorschriften.

DU - ENTSORGUNG DES GERÄTS

Entsorgen Sie das Gerät und die Batterien auf umweltfreundliche Art und Weise gemäß den Vorschriften Ihres Landes.

ES - DESHACERSE DEL APARATO

Reciclar el aparato y pilas usadas de forma ecologica conforme a las disposiciones legales de su país.

PT - COMO DESFAZER-SE DA UNIDADE

Tente reciclar a unidade e as pilhas usadas respeitando o ambiente e em conformidade com as normas vigentes no seu país.

GUIDE D'UTILISATION

Nous vous remercions d'avoir acheté ce produit Briteq®. Pour profiter pleinement de toutes les possibilités et pour votre propre sécurité, veuillez lire très attentivement ce mode d'emploi avant de commencer à utiliser cet appareil.

CARACTÉRISTIQUES

- BT-VERTIGO est une petite et très puissante lyre wash.
- Basé sur une source lumineuse **LED RGBL de 7x60W**.
- Rendement lumineux très élevé : 11555 lux @5m (4°) - 201 lux @5m (45°)
- Parfait pour des effets de mouvement rapides et une belle lumière wash
- Zoom électronique 16 bits à large plage, de 4° à 45°.
- Préréglages CCT de haute qualité : 2700K → 8000K (IRC >80)
- Stroboscope précis avec effets aléatoires, pulsations et rafales intégrés.
- Gradateur 16 bits avec mode de gradation rapide et lent.
- Deux courbes de gradation : linéaire, carrée
- Mouvements pan/tilt/zoom 16 bits ultra rapides avec correction de position et canal de vitesse pan/tilt.
- Mode ventilateur silencieux pour les applications dans les théâtres.
- Utilise 17, 23 ou 21 canaux DMX + fonction RDM pour une configuration à distance facile.
- L'écran LCD matriciel permet une navigation aisée dans les différents menus de configuration.
- Entrées/sorties DMX 5 broches + compatible PowerCON TRUE1
- Entrées/sorties DMX compatibles avec le kit BT-XLR5TO3
- Équipé d'un support oméga pour une installation rapide.

AVANT UTILISATION

- Avant de commencer à utiliser cet appareil, vérifiez qu'il n'a pas été endommagé pendant le transport. Si c'est le cas, n'utilisez pas l'appareil et consultez d'abord votre revendeur.
- **Important** : Cet appareil a quitté notre usine en parfait état et bien emballé. Il est nécessaire que l'utilisateur respecte scrupuleusement les consignes de sécurité et les avertissements figurant dans ce manuel d'utilisation. Tout dommage causé par une mauvaise manipulation n'est pas couvert par la garantie. Le revendeur n'acceptera aucune responsabilité pour tout défaut ou problème résultant du non-respect de ce manuel d'utilisation.
- Conservez ce livret en lieu sûr pour pouvoir le consulter ultérieurement. Si vous vendez le projecteur, n'oubliez pas d'ajouter ce manuel d'utilisation.

Vérifier le contenu :

Vérifiez que le carton contient les éléments suivants :

- BT-VERTIGO
- PowerCON® Câble secteur compatible TRUE-1
- 1 support BriteQ omega BIG (support compatible)
- Câble de sécurité
- Mode d'emploi

INSTRUCTIONS DE SÉCURITÉ



ATTENTION : Pour réduire le risque d'électrocution, ne pas retirer le couvercle supérieur. L'appareil ne contient aucune pièce réparable par l'utilisateur. Confier l'entretien de l'appareil à un personnel qualifié uniquement.



Le symbole de l'éclair avec une flèche à l'intérieur d'un triangle équilatéral est destiné à avertir de l'utilisation ou de la présence d'une "tension dangereuse" non isolée à l'intérieur de l'appareil qui peut être d'une magnitude suffisante pour constituer un risque d'électrocution.



Le point d'exclamation dans le triangle équilatéral a pour but d'alerter l'utilisateur sur la présence d'instructions importantes relatives au fonctionnement et à l'entretien de cet appareil dans la documentation qui l'accompagne.



Ce symbole signifie : réparez les lentilles cassées !



Ce symbole signifie : Ne pas fixer la source lumineuse en fonctionnement



Ce symbole signifie : Lire les instructions



Ce symbole détermine la distance minimale à respecter par rapport aux objets éclairés. La distance minimale entre la sortie de la lumière et la surface éclairée doit être supérieure à 0,2 mètre.

- Pour protéger l'environnement, essayez de recycler les matériaux d'emballage autant que possible.
- Un nouvel effet lumineux provoque parfois une fumée et/ou une odeur indésirable. Ce phénomène est normal et disparaît après quelques minutes.
- Pour éviter tout risque d'incendie ou d'électrocution, n'exposez pas cet appareil à la pluie ou à l'humidité.
- Pour éviter la formation de condensation à l'intérieur de l'appareil, laissez-le s'adapter aux températures environnantes en le plaçant dans une pièce chaude après le transport. La condensation empêche parfois l'appareil de fonctionner à plein rendement ou peut même l'endommager.
- Ne placez pas d'objets métalliques et ne renversez pas de liquide à l'intérieur de l'appareil. Vous risqueriez de vous électrocuter ou de provoquer un dysfonctionnement. Si un objet étranger pénètre dans l'appareil, débranchez immédiatement l'appareil.
- Placez le projecteur dans un endroit bien ventilé, à l'écart de tout matériau et/ou liquide inflammable. L'appareil doit être fixé à au moins 20 cm des murs environnants.
- Ne couvrez pas les ouvertures de ventilation, car cela pourrait entraîner une surchauffe.
- Ne pas utiliser l'appareil dans des environnements poussiéreux et le nettoyer régulièrement.
- Tenir l'appareil hors de portée des enfants.
- Les personnes inexpérimentées ne doivent pas utiliser cet appareil.
- La température ambiante maximale de sauvegarde est de 40°C. N'utilisez pas cet appareil à des températures ambiantes plus élevées.
- La température de surface des appareils peut atteindre 85°C. Ne touchez pas le boîtier à mains nues pendant son fonctionnement.
- Veillez à ce que la zone située sous le lieu d'installation ne soit pas occupée par des personnes indésirables pendant le montage, le démontage et l'entretien.
- Laissez l'appareil refroidir pendant environ 10 minutes avant de remplacer l'ampoule ou de commencer l'entretien.
- Débranchez toujours l'appareil lorsqu'il n'est pas utilisé pendant une période prolongée ou avant de remplacer l'ampoule ou de commencer l'entretien.
- L'installation électrique doit être effectuée par du personnel qualifié, conformément aux règles de sécurité électrique et mécanique en vigueur dans votre pays.
- Vérifiez que la tension disponible n'est pas supérieure à celle indiquée sur le panneau arrière de l'appareil.
- Le cordon d'alimentation doit toujours être en parfait état. Éteignez immédiatement l'appareil si le cordon d'alimentation est écrasé ou endommagé. Il doit être remplacé par le fabricant, son agent de service ou des personnes de qualification similaire afin d'éviter tout danger.
- Ne laissez jamais le cordon d'alimentation entrer en contact avec d'autres câbles !
- Cet appareil doit être mis à la terre pour respecter les règles de sécurité.
- Ne connectez pas l'appareil à un gradateur.
- Utilisez toujours un câble de sécurité approprié et certifié lors de l'installation de l'appareil.
- Pour éviter tout risque d'électrocution, n'ouvrez pas le couvercle. Il n'y a aucune pièce à l'intérieur qui puisse être réparée par l'utilisateur.
- Ne réparez jamais un fusible et ne contournez jamais le porte-fusible. Remplacez toujours un fusible endommagé par un fusible de même type et de mêmes spécifications électriques !
- En cas de problèmes de fonctionnement graves, arrêtez d'utiliser le projecteur et contactez immédiatement votre revendeur.
- Le boîtier et les lentilles doivent être remplacés s'ils sont visiblement endommagés.

- Veuillez utiliser l'emballage d'origine lorsque l'appareil doit être transporté.
- Pour des raisons de sécurité, il est interdit d'apporter des modifications non autorisées à l'appareil.

Important : ne regardez jamais directement la source lumineuse ! N'utilisez pas l'effet en présence de personnes souffrant d'épilepsie.

DESCRIPTION

PANNEAU ARRIÈRE :

1. Entrée et sortie de courant Seetronic IP65
2. Entrée/sortie XLR à 5 broches
3. Point d'ancrage de sécurité
4. Afficheur
5. Boutons de menu : MODE, HAUT, BAS, ENTER

PS : 2 peut être changé en XLR-3broches avec un COMBIKIT BT-XLR5TO3 en option

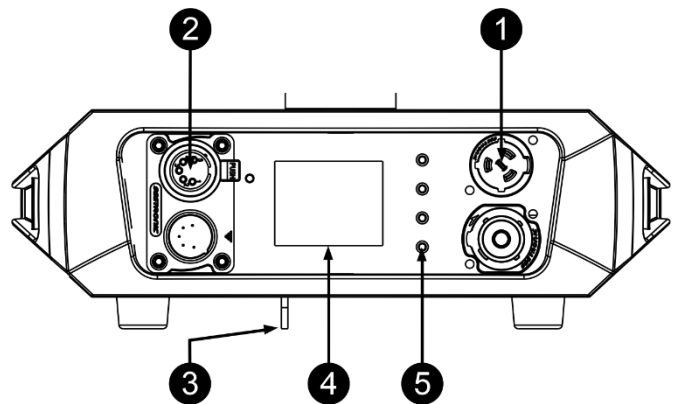

SUSPENDRE L'APPAREIL

- **Important** : l'installation doit être effectuée uniquement par un personnel qualifié. Une installation incorrecte peut entraîner des blessures graves et/ou des dommages matériels. Le RIGGING nécessite une grande expérience ! Il convient de respecter les limites de charge de travail, d'utiliser des matériaux d'installation certifiés et d'inspecter régulièrement l'appareil installé pour en vérifier la sécurité.
- Veillez à ce que la zone située sous le lieu d'installation ne soit pas occupée par des personnes indésirables pendant le montage, le démontage et l'entretien.
- Placez le projecteur dans un endroit bien ventilé, loin de tout matériau et/ou liquide inflammable. Le projecteur doit être fixé à **au moins 50 cm** des murs environnants.
- L'appareil doit être installé hors de portée des personnes et en dehors des zones où des personnes peuvent passer ou s'asseoir.
- Avant de procéder au montage, assurez-vous que la zone d'installation peut supporter une charge ponctuelle minimale de 10 fois le poids de l'appareil.
- Lors de l'installation de l'appareil, utilisez toujours un câble de sécurité certifié pouvant supporter 12 fois le poids de l'appareil. Cette attache de sécurité secondaire doit être installée de manière à ce qu'aucune partie de l'installation ne puisse tomber de plus de 20 cm en cas de défaillance de l'attache principale
- L'appareil doit être bien fixé ; une fixation oscillant librement est dangereuse et ne doit pas être envisagée !
- Ne couvrez pas les ouvertures de ventilation, car cela pourrait entraîner une surchauffe.
- L'opérateur doit s'assurer que les installations relatives à la sécurité et à la technique des machines sont approuvées par un expert avant de les utiliser pour la première fois. Les installations doivent être contrôlées chaque année par une personne compétente afin de s'assurer que la sécurité est toujours optimale
- Fixez les crochets de structure aux supports oméga optionnels à l'aide d'une vis et d'un écrou de blocage.
- Fixez les supports oméga au bas de la base en insérant les attaches rapides dans les trous de la base et serrez à fond dans le sens des aiguilles d'une montre (vous devez entendre ou sentir un "clic"). (vous devez entendre ou sentir un "clic").

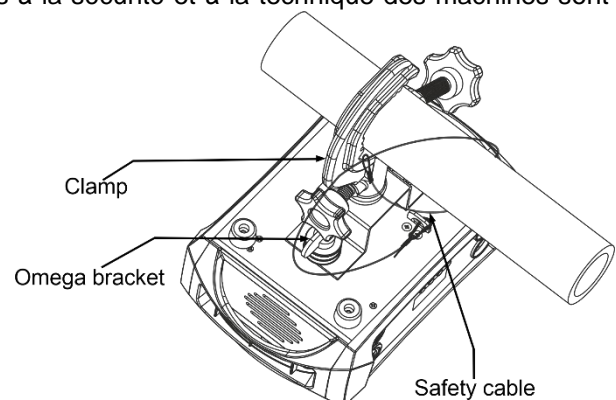

INSTALLATION ÉLECTRIQUE

⚠ Important : l'installation électrique doit être effectuée par du personnel qualifié, conformément aux règles de sécurité électrique et mécanique en vigueur dans votre pays.

Installation électrique pour deux ou plusieurs unités en mode DMX :

- Le protocole DMX est un signal à grande vitesse largement utilisé pour contrôler les équipements d'éclairage intelligents. Vous devez relier votre contrôleur DMX et toutes les unités connectées à l'aide d'un câble symétrique de bonne qualité.
- Les connecteurs XLR-3 broches et XLR-5 broches sont tous deux utilisés, mais le XLR-3 broches est plus populaire car ces câbles sont compatibles avec les câbles audio symétriques.
Disposition des broches XLR-3 broches : Broche 1 = GND ~ Broche 2 = Signal négatif (-) ~ Broche 3 = Signal positif (+)
Disposition des broches XLR-5 broches : Broche 1 = GND ~ Broche 2 = Signal négatif (-) ~ Broche 3 = Signal positif (+) ~ Broches 4+5 non utilisées.
- Pour éviter des comportements étranges sur les unités DMX, dus à des interférences, vous devez utiliser un terminateur de 90Ω à 120Ω à la fin de la chaîne. N'utilisez jamais de câbles diviseurs en Y, cela ne fonctionnera tout simplement pas !
- Assurez-vous que tous les appareils sont raccordés au réseau électrique.
- Chaque appareil de la chaîne doit avoir sa propre adresse de départ afin de savoir quelles commandes du contrôleur il doit décoder. Dans la section suivante, vous apprendrez à définir les adresses DMX.

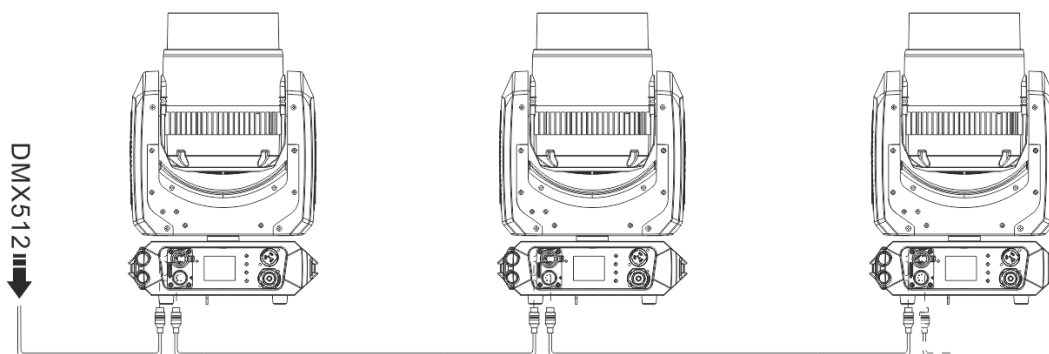

Câblage des connecteurs DMX :

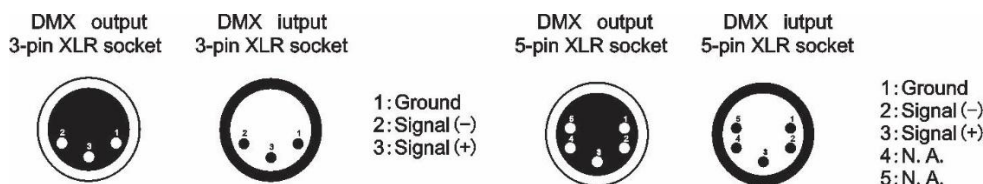

INSTRUCTIONS D'UTILISATION

- En cas de problèmes de fonctionnement graves, arrêtez d'utiliser le projecteur et contactez immédiatement votre revendeur.
- **Important** : ne regardez jamais directement la source lumineuse ! N'utilisez pas l'effet en présence de personnes souffrant d'épilepsie.

MENU DE REGLAGE

Appuyez sur la touche ENTER de l'écran pour ouvrir le menu de configuration. Utilisez les UP/DOWN, MODE et ENTER pour naviguer :

Level 1	Level 2	Level 3	Level 4	Default
Set config	DMX settings	Address	001-xxx (022)	
		Channel	Basic (17)	Standard
			Std (23)	
	Pixel (21)			
	Fixture settings	No DMX	Freeze/Blackout	Freeze
		Run mode	DMX	DMX
			Static	
			Program 1	
			Program 2	
			Program 3	
		Pan invert	Yes/No	No
		Tilt invert	Yes/No	No
		P/T Feedback	On/Off	On
		Fan mode	Auto	Auto
			High	
			Low	
		Zoom mode	Normal	Normal
			Narrow	
		Dimmer curve	Linear	Linear
	Square			
PWM frequency	1200Hz	1200Hz		
	2400Hz			
	3600Hz			
	4800Hz			
Color calibration				
Motor calibration	Pan			
	Tilt			
	Zoom			
Defaults	Factory			
	User load			
	User save			
Information	Time	Total time		
		Job time		
	Temperature	LED		
		Base		
	Fan speed	Head fan xxxRPM		
		base fan xxxRPM		
	Error info			

	DMX values		
	Model info	RDM UID	0x2122005Cxxxx
		RDM lable	BT-VERTIGO
Firmware version			
Manual	Test		
	Static	Pan	
		Tilt	
		Zoom	
		Red	
		...	
	Program edit	Program 1/2/3	
		Step	1-30
		Reset	Reset step
		Fade time	Reset def.
		Hold time	0-999
		Pan	0-999
		Tilt	0-255
		Zoom	0-255
	...	0-255	
	Program play	Program 1	
		Program 2	
		Program 3	
	Reset	All	
		Pan/Tilt	
		Zoom	

Réglages

DMX settings

Menu avec fonctions liées aux réglages du patch DMX de l'appareil

Address

Permet de définir l'adresse de démarrage DMX.

- Appuyez sur le bouton enter pour ouvrir le menu.
- Appuyez sur les boutons haut/bas pour naviguer jusqu'à l'option **ADDRESS** et appuyez sur le bouton enter pour la sélectionner.
- Utilisez les boutons haut/bas pour sélectionner l'adresse DMX correcte.
- Appuyez sur le bouton enter pour confirmer.

CHANNEL

Permet de régler le mode DMX de l'appareil

- Appuyez sur le bouton enter pour ouvrir le menu.
- Appuyez sur les boutons haut/bas pour naviguer jusqu'à l'option **Channel** et appuyez sur le bouton enter pour sélectionner.
- Utilisez les boutons haut/bas pour sélectionner l'adresse DMX correcte.
 - **Basic:** 17 canaux
 - **Standard :** 23 canaux
 - **Pixel :** 21 canaux
- Appuyez sur le bouton enter pour confirmer.

Fixture settings**Menu avec des fonctions liées aux réglages généraux du projecteur****DMX ERROR**

Permet de sélectionner le comportement du projecteur lorsqu'aucun DMX n'est reçu.

- Appuyez sur le bouton enter pour ouvrir le menu.
- Appuyez sur les boutons haut/bas pour sélectionner **OPTION** et appuyez sur le bouton droit pour sélectionner
- Appuyez sur les boutons haut/bas pour sélectionner l'option **DMX ERROR** et appuyez sur le bouton droit pour sélectionner.
- Utilisez les boutons haut/bas pour sélectionner le mode correct
 - **Freeze** : L'appareil conserve les dernières valeurs reçues
 - **Blackout** : Le projecteur éteint la LED et se met en position de base.
- Appuyez sur le bouton de droite pour confirmer.

Run mode

Permet de régler le mode de fonctionnement de l'appareil

- Appuyez sur le bouton enter pour ouvrir le menu.
- Appuyez sur les boutons haut/bas pour naviguer jusqu'à l'option **RUN MODE** et appuyez sur le bouton enter pour la sélectionner.
- Utilisez les boutons haut/bas pour sélectionner le correct
 - **DMX** : Le projecteur réagit au DMX
 - **Static** : Le projecteur conserve une position et une couleur statique en suivant l'option statique du menu.
 - **Program 1/2/3** : L'appareil passe automatiquement par les étapes programmées par l'utilisateur.
- Appuyez sur le bouton enter pour confirmer.

PAN INVERT

Permet d'inverser le mouvement pan

- Appuyez sur le bouton enter pour ouvrir le menu.
- Appuyez sur les boutons haut/bas pour naviguer jusqu'à l'option **PAN INVERT** et appuyez sur le bouton enter pour la sélectionner.
- Utilisez les touches haut/bas pour sélectionner **YES/NO**.
- Appuyez sur le bouton enter pour confirmer.

TILT INVERT

Permet d'inverser le mouvement d'inclinaison

- Appuyez sur le bouton enter pour ouvrir le menu. (Saisissez le mot de passe si vous y êtes invité)
- Appuyez sur les boutons haut/bas pour naviguer jusqu'à l'option **TILT INVERT** et appuyez sur le bouton enter pour la sélectionner.
- Utilisez les touches haut/bas pour sélectionner **YES/NO**.
- Appuyez sur le bouton enter pour confirmer.

P/T FEEDBACK

Permet de désactiver les encodeurs pan et tilt.

- Appuyez sur le bouton enter pour ouvrir le menu.
- Appuyez sur les boutons haut/bas pour naviguer jusqu'à l'option **P/T FEEDBACK** et appuyez sur le bouton enter pour la sélectionner.
- Utilisez les touches haut/bas pour sélectionner **YES/NO**.
- Appuyez sur le bouton enter pour confirmer.

FAN MODE

Permet de sélectionner le mode de refroidissement

- Appuyez sur le bouton enter pour ouvrir le menu.
- Appuyez sur les boutons haut/bas pour naviguer jusqu'à l'option **FAN MODE** et appuyez sur le bouton enter pour la sélectionner.
- Utilisez les boutons haut/bas pour sélectionner le mode correct
 - **LOW** : Mode silencieux, idéal pour une utilisation dans les théâtres. (la puissance est légèrement inférieure pour assurer un bon refroidissement).
 - **HIGH** : Mode pleine puissance, parfait pour les festivals de rock (meilleur refroidissement + puissance lumineuse)

- **AUTO** : mode contrôlé par la température, mode standard. (meilleur équilibre entre refroidissement et luminosité)
- Appuyez sur le bouton enter pour confirmer.

ZOOM MODE

Permet de sélectionner le mode du zoom

- Appuyez sur le bouton enter pour ouvrir le menu.
- Appuyez sur les boutons haut/bas pour naviguer jusqu'à l'option **ZOOM MODE** et appuyez sur le bouton enter pour la sélectionner.
- Utilisez les boutons haut/bas pour sélectionner le mode correct
 - **NORMAL** : Mode zoom ajusté pour une belle lumière wash (4°-50°)
 - **NARROW** : mode zoom complet pour les faisceaux étroits (3°-50°)
- Appuyez sur le bouton enter pour confirmer.

DIMMER CURVE

Permet de sélectionner la courbe de gradation

- Appuyez sur le bouton enter pour ouvrir le menu.
- Appuyez sur les boutons haut/bas pour naviguer jusqu'à l'option **DIMMER CURVE** et appuyez sur le bouton enter pour la sélectionner.
- Utilisez les boutons haut/bas pour sélectionner le mode désiré
 - **LINEAR**
 - **SQUARE**
- Appuyez sur le bouton enter pour confirmer.

PWM FREQUENCY

Permet de sélectionner la fréquence PWM de la LED

- Appuyez sur le bouton enter pour ouvrir le menu.
- Appuyez sur les boutons haut/bas pour naviguer jusqu'à l'option **PWM FREQUENCY** et appuyez sur le bouton enter pour la sélectionner.
- Utilisez les boutons haut/bas pour sélectionner la fréquence correcte
- Appuyez sur le bouton enter pour confirmer.

COLOR CALIBRATION

Permet de régler le point blanc de la LED

- Appuyez sur le bouton enter pour ouvrir le menu.
- Appuyez sur les boutons haut/bas pour naviguer jusqu'à l'option **COLOR CALIBRATION** et appuyez sur le bouton enter pour la sélectionner.
- Utilisez les boutons haut/bas pour ajuster les valeurs Red, Green, Blue ou Lime de la LED.
- Appuyez sur le bouton enter pour confirmer.

MOTOR CALIBRATION

Utilisé pour ajuster les positions 0 des moteurs

- Appuyez sur le bouton enter pour ouvrir le menu.
- Appuyez sur les boutons haut/bas pour naviguer jusqu'à l'option **MOTOR CALIBRATION** et appuyez sur le bouton enter pour la sélectionner.
- Utilisez les boutons haut/bas pour ajuster les valeurs Pan, Tilt ou Zoom.
- Appuyez sur le bouton enter pour confirmer.

DEFAULTS

Utilisé pour créer et restaurer des paramètres

- Appuyez sur le bouton enter pour ouvrir le menu.
- Appuyez sur les boutons haut/bas pour naviguer jusqu'à l'option **DEFAULTS** et appuyez sur le bouton enter pour la sélectionner.
- Utilisez les boutons haut/bas pour sélectionner
 - **FACTORY** : rétablissement des paramètres d'usine
 - **USER LOAD** : Charge les paramètres enregistrés par l'utilisateur
 - **USER SAVE**: sauvegarde des paramètres actuels en tant que préréglage utilisateur.
- Appuyez sur le bouton enter pour confirmer.

INFORMATION**Menu avec informations sur l'appareil****TIME**

Affiche le nombre total d'heures et le nombre d'heures d'activité du projecteur.

TEMPERATURE

Affiche la température de la matrice LED et de la base de l'appareil.

ERROR LIST

Affiche les éventuelles erreurs du système

DMX VALUES

Affiche les valeurs DMX actuelles contrôlant le projecteur

MODEL INFO

Affiche les informations RDM du projecteur

RDM UID: 0x2122005C**** (**** = numéro unique)

RDM Label: BT-VERTIGO

FW. VERSION

Affiche la version actuelle du micrologiciel du projecteur

MANUAL**Menu avec des fonctions liées aux réglages généraux du projecteur****TEST**

Exécute un programme automatisé dans lequel chaque caractéristique peut être examinée.

STATIC

Permet de définir une position statique à utiliser dans le mode de fonctionnement statique.

- Appuyez sur le bouton enter pour ouvrir le menu.
- Appuyez sur les boutons haut/bas pour naviguer jusqu'à l'option **STATIC** et appuyez sur le bouton enter pour la sélectionner.
- Appuyez sur les boutons haut/bas pour sélectionner le lide souhaité et appuyez sur le bouton enter pour sélectionner.
- Appuyez sur les boutons Haut/Bas pour modifier la valeur du canal.
- Appuyez sur la touche Entrée pour quitter le canal.
- Appuyez à nouveau sur la touche enter pour quitter ce menu

PROGRAM EDIT

Utilisé pour éditer des modèles personnalisés pour une utilisation autonome

- Appuyez sur le bouton droit pour ouvrir le menu.
- Appuyez sur les boutons haut/bas pour naviguer jusqu'à l'option **PROGRAM EDIT** et appuyez sur le bouton enter pour la sélectionner.
- Utilisez les touches haut/bas pour sélectionner le programme à éditer (**EDIT1** ou **EDIT2**).
- Appuyez sur le bouton de droite pour régler les valeurs du pas 1
 - **Pan**
 - **Tilt**
 - ... : Régler la valeur souhaitée pour le canal
 - **Time** : durée du pas entre 0 et 25 secondes
 - **Use** : Activer/Désactiver le pas
- Appuyez sur le bouton droit pour confirmer.
- Continuer pour le pas 2-30

PROGRAM PLAY

Utilisé pour sélectionner des modèles personnalisés pour une utilisation autonome

RESET**Utilisé pour réinitialiser manuellement le projecteur**

- Appuyez sur le bouton enter pour ouvrir le menu.
- Appuyez sur les boutons haut/bas pour naviguer jusqu'à l'option **RESET** et appuyez sur le bouton enter pour la sélectionner.
- Utilisez les boutons haut/bas pour sélectionner
 - **ALL RESET** : Réinitialise l'ensemble de l'appareil
 - **PAN/TILT RESET**: Réinitialiser les moteurs de panoramique et d'inclinaison
 - **ZOOM RESET** : Réinitialise le moteur de zoom
- Appuyez sur le bouton droit pour confirmer.

CANAUX DMX

L'appareil est équipé de 3 modes DMX différents :

- **Basic**: 17 canaux
- **Standard**: 23 canaux
- **Pixel**: 21 canaux

Tableau DMX réduit

Basic	Standard	Pixel	Function
1	1	-	Red/Cyan
-	2	-	Red fine/Cyan fine
2	3	-	Green/Magenta
-	4	-	Green fine/Magenta fine
3	5	-	Blue/Yellow
-	6	-	Blue fine/Yellow fine
4	7	-	Lime/Disabled
-	8	-	Lime fine/Disabled
5	9	1	Linear CCT
6	10	2	Virtual colorwheel
7	11	3	Color fade
8	12	4	Crossfade
9	13	5	Shutter
10	14	6	Dimmer
-	15	-	Dimmer fine
11	16	7	Pan
12	17	8	Pan fine
13	18	9	Tilt
14	19	10	Tilt fine
15	20	11	P/T speed
16	21	12	Special functions
17	22	13	Zoom
-	23	-	Zoom fine
-	-	14	Red - 1
-	-	15	Green - 1
-	-	16	Blue - 1
-	-	17	Lime - 1
-	-	18	Red - 2
-	-	19	Green - 2
-	-	20	Blue - 2
-	-	21	Lime - 2

Tableau DMX complet

Basic	Standard	Pixel	Function	Values	Defaults	
1	1	-	Red/Cyan	000-255	CMY mode can be selected through the control channel	
-	2	-	Red fine/Cyan fine	000-255		
2	3	-	Green/Magenta	000-255		
-	4	-	Green fine/Magenta fine	000-255		
3	5	-	Blue/Yellow	000-255		
-	6	-	Blue fine/Yellow fine	000-255		
4	7	-	Lime/Disabled	000-255		
-	8	-	Lime fine/Disabled	000-255		
5	9	1	Linear CCT	000	8000K	0
				064	5600K	
				128	4200K	
				192	3200K	
				255	2700K	
6	10	2	Virtual colorwheel	0	Disabled	0
				001-002	Filter 004 (Medium Bastard Amber)	
				003-004	Filter 025 (Sunset Red)	
				005-006	Filter 019 (Fire)	
				007-008	Filter 026 (Bright Red)	
				009-010	Filter 058 (Lavender)	
				011-012	Filter 068 (Sky Blue)	
				013-014	Filter 036 (Medium Pink)	
				015-016	Filter 089 (Moss Green)	
				017-018	Filter 088 (Lime Green)	
				019-020	Filter 090 (Dark Yellow Green)	
				021-022	Filter 049 (Medium Purple)	
				023-024	Filter 052 (Light Lavender)	
				025-026	Filter 102 (Light Amber)	
				027-028	Filter 103 (Straw)	
				029-030	Filter 140 (Summer Blue)	
				031-032	Filter 124 (Dark Green)	
				033-034	Filter 106 (Primary Red)	
				035-036	Filter 111 (Dark Pink)	
				037-038	Filter 115 (Peacock Blue)	
				039-040	Filter 126 (Mauve)	
				041-042	Filter 117 (Steel Blue)	
				043-044	Filter 118 (Light Blue)	
				045-046	Filter 122 (Fern Green)	
				047-048	Filter 182 (Light Red)	
				049-050	Filter 121 (FiFilter Green)	
				051-052	Filter 128 (Bright Pink)	
				053-054	Filter 131 (Marine Blue)	
				055-056	Filter 132 (Medium Blue)	
				057-058	Filter 134 (Golden Amber)	
				059-060	Filter 135 (Deep Golden Amber)	
				061-062	Filter 136 (Pale Lavender)	
063-064	Filter 137 (Special Lavender)					
065-066	Filter 138 (Pale Green)					
067-068	Filter 798 (Chrysalis Pink)					
069-070	Filter 141 (Bright Blue)					
071-072	Filter 147 (Apricot)					
073-074	Filter 148 (Bright Rose)					
075-076	Filter 152 (Pale Gold)					

				077-078	Filter 154 (Pale Rose)	
				079-080	Filter 157 (Pink)	
				081-082	Filter 143 (Pale Navy Blue)	
				083-084	Filter 162 (Bastard Amber)	
				085-086	Filter 164 (Flame Red)	
				087-088	Filter 165 (Daylight Blue)	
				089-090	Filter 169 (Lilac Tint)	
				091-092	Filter 170 (Deep Lavender)	
				093-094	Filter 172 (Lagoon Blue)	
				095-096	Filter 194 (Surprise Pink)	
				097-098	Filter 180 (Dark Lavender)	
				099-100	Filter 181 (Congo Blue)	
				101-102	Filter 197 (Alice Blue)	
				103-104	Filter 201 (Full C.T. Blue)	
				105-106	Filter 202 (Half C.T. Blue)	
				107-108	Filter 203 (Quarter C.T. Blue)	
				109-110	Filter 204 (Full C.T. Orange)	
				111-112	Filter 219 (Fluorescent Green)	
				113-114	Filter 206 (Quarter C.T. Orange)	
				115-116	Filter 247 (FiFilter Minus Green)	
				117-118	Filter 248 (Half Minus Green)	
				119-120	Filter 281 (Three Quarter C.T. Blue)	
				121-122	Filter 285 (Three Quarter C.T. Orange)	
				123-124	Filter 352 (Glacier Blue)	
				125-126	Filter 353 (Lighter Blue)	
				127-128	Filter 507 (Madge)	
				129-130	Filter 778 (Millennium Gold)	
				131-132	Filter 793 (Vanity Fair)	
				133-235	Raw DMX	
				236-245	Rainbow fade slow>fast	
				246-255	Rainbow effect slow>fast	
7	11	3	Color fade	000-255	Color filter fade-time 0s - 25s	0
8	12	4	Crossfade	000-255	Crossfader between the CCT-channel and the color channels (color presets, color channels: red, green, blue, lime)	255
9	13	5	Shutter	000-031	Shutter closed	40
				032-063	Shutter open	
				064-095	Strobe slow>fast	
				096-127	Shutter open	
				128-143	Pulse open slow>fast	
				144-159	Pulse close slow>fast	
				160-191	Shutter open	
				192-223	Random strobe	
				224-255	Shutter open	
10	14	6	Dimmer	0-255		0
-	15	-	Dimmer fine	0-255		
11	16	7	Pan	0-255		32767
12	17	8	Pan fine	0-255		
13	18	9	Tilt	0-255		
14	19	10	Tilt fine	0-255		
15	20	11	P/T speed	0-255		0
16	21	12	Special functions	0-19	No function	0
				20-24	Display On	
				25-29	Display Off	
				30-34	RGBL Color mixing mode	

				35-39	CMY color mixing mode	
				40-44	P/T Speed mode	
				45-49	P/T Time mode	
				50-54	BO on P/T enable	
				55-59	BO on P/T disable	
				60-64	Dim curve: Square	
				65-69	Dim curve: Linear	
				70-79	Fan mode: Auto	
				80-84	Fan mode: High	
				85-89	Fan mode: Low	
				90-95	White point: 8000K	
				96-99	White point: 6000K	
				100-105	White point: Off	
				106-139	No function	
				140-149	P/T Reset	
				150-159	Zoom reset	
				160-169	No function	
				170-175	Tungsten Emu: On	
				176-179	Tungsten Emu: Disabled	
				180-255	No function	
17	22	13	Zoom	0-255		128/32767
-	23	-	Zoom fine	0-255		
-	-	14	Red - 1	0-255		255
-	-	15	Green - 1	0-255		255
-	-	16	Blue - 1	0-255		255
-	-	17	Lime - 1	0-255		255
-	-	18	Red - 2	0-255		255
-	-	19	Green - 2	0-255		255
-	-	20	Blue - 2	0-255		255
-	-	21	Lime - 2	0-255		255

FONCTIONS RDM / CONFIGURATION À DISTANCE

RDM signifie "Remote Device Management" (gestion des appareils à distance). Ce projecteur fonctionne avec un ensemble de fonctions RDM, ce qui signifie qu'il peut établir une communication bidirectionnelle avec un contrôleur DMX compatible RDM. Certaines de ces fonctions sont brièvement expliquées ci-dessous, d'autres seront ajoutées à l'avenir.

- Le contrôleur DMX envoie une "commande de découverte", tous les appareils RDM répondent et envoient leur identifiant unique.
- Le contrôleur DMX demande à chaque appareil RDM quelques données de base afin de savoir quels appareils sont connectés. Le projecteur répond :
 - **Device name:** BT-VERIGO
 - **Manufacturer:** Briteq®
 - **Category:** fixture fixed
 - **Firmware :** x.x.x.x (version du micrologiciel du projecteur)
 - **DMX address:** xxx (adresse de départ DMX actuelle du projecteur)
 - **DMX footprint:** xx (nombre de canaux DMX utilisés par le projecteur)
 - **Personality:** xx (personnalité actuelle ou mode DMX utilisé par les projecteurs)
 - **Temperature:** xx (température actuelle du module Led)
- Le contrôleur DMX peut envoyer certaines commandes à chaque appareil RDM, ce qui permet de configurer les unités à distance. Grâce à cela, le projecteur peut être configuré à distance.

Les fonctions suivantes peuvent être gérées à distance :

Plus besoin de prendre une échelle et d'installer tous les appareils un par un !

- **DMX START ADDRESS:** L'adresse de départ peut être réglée à distance de 001 à xxx.
- **PERSONALITY:** Le mode de fonctionnement DMX (diagramme DMX) peut être réglé à distance.

Ces 2 fonctions permettent de préparer un patch DMX complet de tous les projecteurs sur le contrôleur DMX et d'envoyer ces données à tous les projecteurs en même temps. D'autres fonctions seront ajoutées ultérieurement.

ENTRETIEN

- Veillez à ce que la zone située sous le lieu d'installation soit exempte de toute personne indésirable pendant l'entretien.
- Éteindre l'appareil, débrancher le câble d'alimentation et attendre que l'appareil ait refroidi.

Lors de l'inspection, les points suivants doivent être vérifiés :

- Toutes les vis utilisées pour l'installation de l'appareil et de ses pièces doivent être solidement fixées et ne doivent pas être corrodées.
- Les boîtiers, les fixations et les points d'installation (plafond, structure, suspensions) doivent être totalement exempts de déformation.
- Lorsqu'une lentille optique est visiblement endommagée par des fissures ou des rayures profondes, elle doit être remplacée.
- Les câbles d'alimentation doivent être en parfait état et doivent être remplacés immédiatement dès qu'un problème, même minime, est détecté.
- Pour protéger l'appareil de la surchauffe, les ventilateurs de refroidissement (le cas échéant) et les ouvertures de ventilation doivent être nettoyés tous les mois.
- L'intérieur de l'appareil doit être nettoyé chaque année à l'aide d'un aspirateur ou d'un jet d'air.
- Le nettoyage des lentilles optiques internes et externes et/ou des miroirs doit être effectué périodiquement afin d'optimiser le rendement lumineux. La fréquence de nettoyage dépend de l'environnement dans lequel le projecteur fonctionne : un environnement humide, enfumé ou particulièrement sale peut entraîner une plus grande accumulation de saletés sur les optiques de l'appareil.
 - Nettoyer à l'aide d'un chiffon doux et de produits d'entretien normaux pour le verre.
 - Séchez toujours les pièces avec précaution.
 - Nettoyer les optiques externes au moins une fois tous les 30 jours.

SPÉCIFICATIONS

Cet appareil porte le marquage CE prescrit. Il a été testé à cette fin dans un laboratoire CE spécialisé et est entièrement conforme à toutes les normes européennes et nationales actuellement en vigueur. Les déclarations de conformité CE correspondantes se trouvent sur la page de ce produit sur notre site web.

- Entrée secteur :** AC 100~240V, 50/60Hz
- Connexions électriques :** Connecteur Seetronic compatible TRUE1
- Consommation électrique :** 300Watt (max)
- Facteur de puissance :** >0.85
- Enchaînement en guirlande :** 10pcs ou max 13A (@240Vac)
- Indice de protection IP :** IP20
- Température de fonctionnement :** 0°C → +40°C
- Connexions DMX :** XLR IN/OUT à 5 broches, compatible avec les kits RDM et BT-XLR5TO3
- Mouvement :** Pan: 450° Tilt: 228°
- Canaux DMX utilisés :** 17, 23 et 21 canaux
- Lampe :** 7x60W RGLB LED
- Angle du faisceau :** 4° (champ de 6°) → 45° (champ de 70°)
- Dimensions (LxLxH) :** 250 x 165 x 384 mm (objectif entièrement déployé)
- Poids :** 6,25 kg



TABLEAU LUX



Toutes les informations sont susceptibles d'être modifiées sans préavis.

Vous pouvez télécharger la dernière version de ce manuel d'utilisation sur notre site Internet :

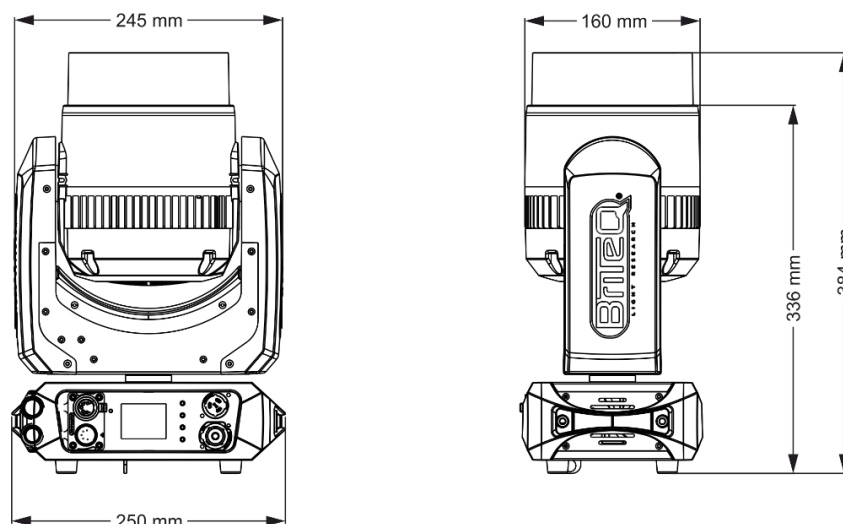
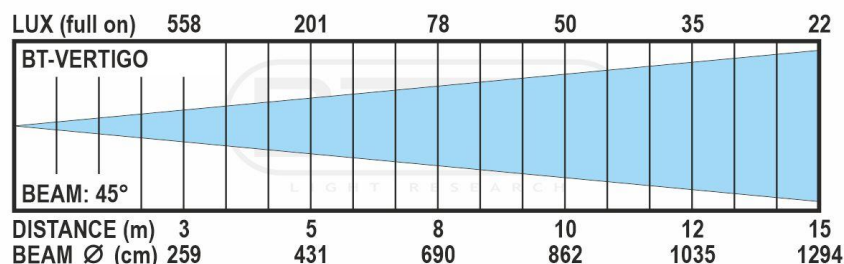
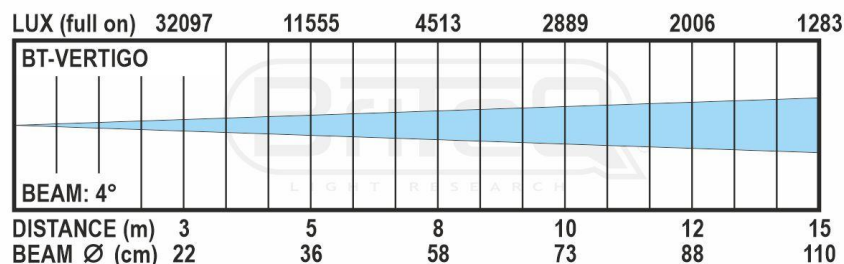
www.briteq-lighting.com



MAILING LIST

EN: Subscribe today to our mailing list for the latest product news!

FR: Inscrivez-vous à notre liste de distribution si vous souhaitez suivre l'actualité de nos produits!

NL: Abonneer je vandaag nog op onze mailinglijst en ontvang ons laatste product nieuws!

DE: Abonnieren Sie unseren Newsletter und erhalten Sie aktuelle Produktinformationen!

ES: Suscríbete hoy a nuestra lista de correo para recibir las últimas noticias!

PT: Inscreva-se hoje na nossa mailing list para estar a par das últimas notícias!

WWW.BRITEQ-LIGHTING.COM

Copyright © 2024 by BEGLEC NV

't Hofveld 2C ~ B1702 Groot-Bijgaarden ~ Belgium

Reproduction or publication of the content in any manner, without express permission of the publisher, is prohibited.