

BTX-LIGHTSTRIKE

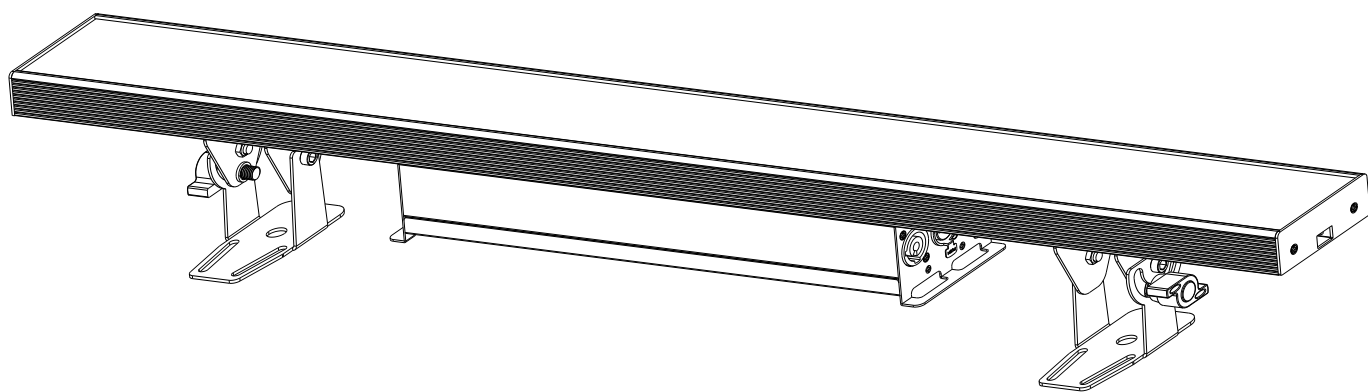

**ART
NET**
ETHERNET



FRANCAIS

Mode d'emploi

Other languages can be downloaded from:
WWW.BRITEQ-LIGHTING.COM

CE

Version: 1.1 (Firmware >V1.10)

Briteq[®]
LIGHT RESEARCH



EN - DISPOSAL OF THE DEVICE

Dispose of the unit and used batteries in an environment friendly manner according to your country regulations.

FR - DÉCLASSER L'APPAREIL

Débarrassez-vous de l'appareil et des piles usagées de manière écologique conformément aux dispositions légales de votre pays.

NL - VERWIJDEREN VAN HET APPARAAT

Verwijder het toestel en de gebruikte batterijen op een milieuvriendelijke manier conform de in uw land geldende voorschriften.

DU - ENTSORGUNG DES GERÄTS

Entsorgen Sie das Gerät und die Batterien auf umweltfreundliche Art und Weise gemäß den Vorschriften Ihres Landes.

ES - DESHACERSE DEL APARATO

Reciclar el aparato y pilas usadas de forma ecologica conforme a las disposiciones legales de su país.

PT - COMO DESFAZER-SE DA UNIDADE

Tente reciclar a unidade e as pilhas usadas respeitando o ambiente e em conformidade com as normas vigentes no seu país.

MANUEL D'UTILISATION

Nous vous remercions d'avoir acheté ce produit Briteq®. Pour profiter pleinement de toutes les possibilités et pour votre propre sécurité, veuillez lire très attentivement ce mode d'emploi avant de commencer à utiliser cet appareil.

CARACTÉRISTIQUES

- BTX-LIGHTSTRIKE est une barre hybride LED Pixel mapping très polyvalente, excellente pour de nombreux travaux de location, studios de télévision, scènes de concert, discothèques et bien d'autres.
- Cette barre de LED hybride se compose de 2 effets complémentaires pour un impact maximal :
 - **112 LED blanc froid extrêmement brillantes**, réparties en 16 zones, forment une ligne centrale pour créer des effets stroboscopiques impressionnants et bouleversants.
 - **672 LED RVB** de part et d'autre de la ligne stroboscopique blanche centrale, disposées en 32 puissantes zones de pixels de 21 LED RVB chacune, constituent un outil puissant pour créer des images en mouvement colorées et étonnantes.
- Les multiples modes de fonctionnement permettent une utilisation flexible dans tous les contextes imaginables :
 - **Modes DMX étendus** avec jusqu'à 123 canaux où vous pouvez contrôler chaque pixel individuellement via des serveurs média pour créer les images les plus folles et les effets hallucinants.
 - **Les modes DMX à canaux limités** (seulement 15CH) où les macros d'effets intégrées permettent de construire des spectacles incroyablement créatifs avec des contrôleurs DMX relativement simples en très peu de temps.
- Outre le DMX standard avec prise en charge RDM, **Art-net et sACN sont pleinement pris en charge**, ce qui permet de créer et de contrôler de grands ensembles rapidement et efficacement.
- Le BTX-LIGHTSTRIKE est très compact et son poids est faible, ce qui lui permet de s'intégrer rapidement dans toutes sortes de décors.
- Pour une installation facile, 2 options de montage sont incluses :
 - **Supports de montage inclinables** : auxquels on peut ajouter des pinces standard.
 - **Bases de support oméga** : à utiliser avec les supports oméga en option et les pinces standard.
- Équipé d'un **mécanisme inventif de libération rapide** qui vous permet de connecter et d'aligner rapidement plusieurs projecteurs.
- Équipé en standard d'entrées/sorties compatibles avec les connecteurs XLR 3 broches, RJ45 réseau et PowerCON pour un chaînage facile en guirlande.
- Fonctionnement très silencieux, grâce à des ventilateurs de refroidissement à température contrôlée.
- Écran OLED alphanumérique et touches tactiles pour sélectionner les différentes options du menu de configuration.
- Quatre courbes de gradation : linéaire, carrée, carrée inverse, courbe en S

AVANT L'UTILISATION

- Avant de commencer à utiliser cet appareil, veuillez vérifier qu'il n'y a pas de dommages dus au transport. S'il y en a, n'utilisez pas l'appareil et consultez d'abord votre revendeur.
- **Important** : Cet appareil a quitté notre usine en parfait état et bien emballé. Il est absolument nécessaire que l'utilisateur suive strictement les instructions de sécurité et les avertissements contenus dans ce manuel d'utilisation. Tout dommage causé par une mauvaise manipulation n'est pas couvert par la garantie. Le revendeur n'acceptera aucune responsabilité pour tout défaut ou problème résultant du non-respect de ce manuel d'utilisation.
- Conservez ce livret dans un endroit sûr pour une consultation ultérieure. Si vous vendez le luminaire, veuillez à ajouter ce manuel d'utilisation.

Vérifiez le contenu :

Vérifiez que l'emballage contient les éléments suivants :

- BTX-LIGHTSTRIKE (supports d'inclinaison installés)
- 2pcs extra base de support oméga
- Mode d'emploi en anglais, d'autres langues peuvent être téléchargées sur notre site web.
- Câble d'alimentation secteur

CONSIGNES DE SÉCURITÉ :



CAUTION
RISK OF ELECTRIC SHOCK
DO NOT OPEN



ATTENTION : Pour réduire le risque de choc électrique, ne pas retirer le couvercle supérieur. Aucune pièce réparable par l'utilisateur ne se trouve à l'intérieur. Ne confiez l'entretien de l'appareil qu'à un personnel qualifié.



Le symbole de l'éclair avec une pointe de flèche dans un triangle équilatéral est destiné à avertir de l'utilisation ou de la présence d'une "tension dangereuse" non isolée dans le boîtier du produit, d'une magnitude suffisante pour constituer un risque de choc électrique.



Le point d'exclamation dans le triangle équilatéral a pour but d'alerter l'utilisateur de la présence d'instructions importantes sur le fonctionnement et l'entretien (réparation) dans la documentation accompagnant cet appareil.



Cet appareil de classe I doit être mis à la terre afin de respecter les règles de sécurité.

IP20

Cet appareil est protégé contre la pénétration d'objets de plus de 12 mm mais n'est pas protégé contre les gouttes d'eau, la pluie ou les éclaboussures/jets d'eau.



Ce symbole signifie : utilisation à l'intérieur uniquement !



Ce symbole signifie : Lire les instructions



Ce symbole détermine : la distance minimale des objets éclairés. La distance minimale entre la sortie de la lumière et la surface éclairée doit être supérieure à 1 mètre.

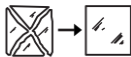

Les lentilles/éléments du boîtier visiblement endommagés doivent être remplacés par des pièces de rechange originales.



ATTENTION : Ne fixez pas la source lumineuse en fonctionnement, cela peut être dangereux pour les yeux.

- Pour protéger l'environnement, veuillez essayer de recycler le matériel d'emballage autant que possible.
- Pour éviter la formation de condensation à l'intérieur, laissez l'appareil s'adapter aux températures environnantes en le plaçant dans une pièce chaude après le transport. La condensation empêche parfois l'appareil de fonctionner à plein régime ou peut même l'endommager.
- Ne placez pas d'objets métalliques et ne renversez pas de liquide à l'intérieur de l'appareil. Cela pourrait entraîner un choc électrique ou un dysfonctionnement. Si un objet étranger pénètre dans l'appareil, débranchez immédiatement l'alimentation électrique.
- Placez l'appareil dans un endroit bien ventilé, à l'écart de tout matériau et/ou liquide inflammable. Le luminaire doit être fixé à au moins 50 cm des murs environnants.
- Ne couvrez pas les ouvertures de ventilation, car cela pourrait entraîner une surchauffe.
- Évitez d'utiliser l'appareil dans des environnements poussiéreux et nettoyez-le régulièrement.
- Gardez l'appareil hors de portée des enfants.
- Les personnes inexpérimentées ne doivent pas utiliser cet appareil.
- La température ambiante maximale sûre est de 40°C. N'utilisez pas cet appareil à des températures ambiantes plus élevées.
- Assurez-vous que la zone située sous le lieu d'installation est exempte de toute personne indésirable pendant le montage, le démontage et l'entretien.
- Laissez l'appareil refroidir pendant environ 10 minutes avant de commencer l'entretien.
- Débranchez toujours l'appareil lorsqu'il n'est pas utilisé pendant une période prolongée ou avant de procéder à son entretien.
- L'installation électrique ne doit être effectuée que par du personnel qualifié, conformément aux réglementations en matière de sécurité électrique et mécanique en vigueur dans votre pays.
- Vérifiez que la tension disponible n'est pas supérieure à celle indiquée sur l'appareil.
- Le cordon d'alimentation doit toujours être en parfait état. Arrêtez immédiatement l'appareil lorsque le cordon d'alimentation est écrasé ou endommagé. Il doit être remplacé par le fabricant, son agent de service ou des personnes de qualification similaire afin d'éviter tout danger.
- Ne laissez jamais le cordon d'alimentation entrer en contact avec d'autres câbles !
- Cet appareil doit être mis à la terre afin de respecter les règles de sécurité.
- Ne connectez pas l'appareil à un quelconque gradateur.
- Utilisez toujours un câble de sécurité approprié et certifié lors de l'installation de l'appareil.
- Afin d'éviter tout choc électrique, n'ouvrez pas le couvercle. Il n'y a aucune pièce réparable par l'utilisateur à l'intérieur.
- **Ne réparez jamais** un fusible et ne contournez **jamais** le porte-fusible. Remplacez **toujours** un fusible endommagé par un fusible de même type et de mêmes caractéristiques électriques !
- En cas de problèmes de fonctionnement graves, cessez d'utiliser le projecteur et contactez votre revendeur.
- Le boîtier et les lentilles doivent être remplacés s'ils sont visiblement endommagés.
- Veuillez utiliser l'emballage d'origine lorsque l'appareil doit être transporté.
- Pour des raisons de sécurité, il est interdit d'apporter des modifications non autorisées à l'appareil.

Important : ne regardez jamais directement dans la source lumineuse ! N'utilisez pas l'effet en présence de personnes souffrant d'épilepsie.

DESCRIPTION :

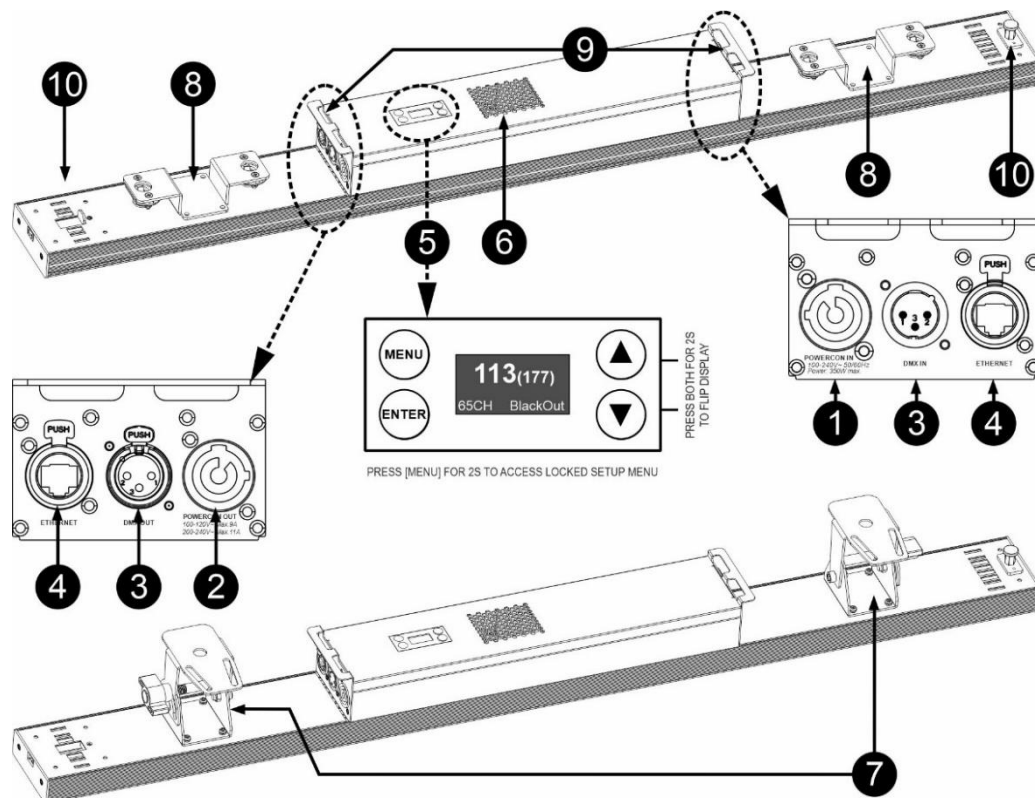

1. **MAINS INPUT** : équipé de connecteurs compatibles avec PowerCON® . Branchez ici le câble d'alimentation fourni ou un câble de rallonge PowerCon® .
2. **SORTIE PRINCIPALE** : utilisée pour alimenter en guirlande plusieurs autres projecteurs. Faites toujours attention à la charge maximale lorsque vous ajoutez des projecteurs ! Câbles spéciaux Multi (PowerCON® + DMX XLR-câbles sont disponibles en option : voir notre site web !)
Conseil : Veuillez consulter notre site web pour des assemblages de câbles spéciaux qui contiennent à la fois l'alimentation (3x1.5mm² avec Neutrik PowerCON® TRUE1) et le signal équilibré (XLR 3pin) dans un seul câble. Différentes longueurs sont disponibles : 1.3m, 3m, 5m et 10m, très pratique !
3. **ENTRÉE/SORTIE DMX** : Des entrées/sorties à 3 broches sont disponibles pour connecter le projecteur en guirlande avec d'autres unités qui seront contrôlées par un contrôleur DMX.
4. **ETHERNET IN/OUT** : utilisé pour connecter le projecteur à un réseau Ethernet, le protocole Art-Net / sACN est supporté.
5. **AFFICHAGE ET BOUTONS** : écran OLED alphanumérique et touches tactiles pour sélectionner les différentes options du menu de configuration :
 - **Bouton MENU** : utilisé pour parcourir les différentes options du menu ou pour quitter une option du menu. Si le menu de configuration est verrouillé : appuyez sur la touche pendant environ 2 secondes pour le déverrouiller et y accéder.
 - **Bouton ▼** : utilisé pour passer à l'option de menu suivante ou pour diminuer la valeur d'un paramètre.
 - **Bouton ▲** : utilisé pour passer à l'option précédente du menu ou pour augmenter la valeur d'un paramètre.
 - **Bouton ENTER** : utilisé pour sélectionner une option de menu ou confirmer un réglage.**Remarque** : raccourci pour retourner l'affichage → appuyez simultanément sur les boutons ▲+▼.
6. **OUVRAGES DE VENTILATION + VENTILATEUR DE REFROIDISSEMENT** : il est très important de s'assurer que le ventilateur à température contrôlée et les ouvertures de ventilation restent toujours libres pour maintenir un refroidissement optimal !

7. **SUPPORT DE PENDERIE** : avec un bouton pour fixer l'unité dans la position d'inclinaison souhaitée. Vous pouvez utiliser le trou au centre du support pour fixer un crochet ou un collier de serrage. Il y a 6 trous de fixation pour que vous puissiez adapter la position des supports si nécessaire.
8. **BASE DE SUPPORT OMEGA** : peut être fixée à la place des supports de suspension standard afin que vous puissiez facilement fixer deux "supports omega petits" (code de commande : B02677). Les 6 trous de fixation permettent d'adapter la position des bases oméga si nécessaire.
9. **TROUSSE DE SÉCURITÉ** : utilisée pour attacher un câble de sécurité (optionnel) lorsque l'unité est gréée, voir le paragraphe "gréage aérien".
10. **MÉCANISME DE COUPLEUR** : le mécanisme de couplage permet de connecter et d'aligner rapidement deux ou une longue ligne de projecteurs ensemble. Veuillez procéder comme suit :

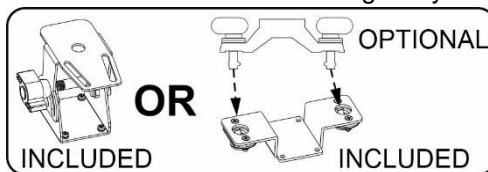

- A. Tirez la goupille de verrouillage et tournez-la de 90° pour qu'elle reste déverrouillée.
- B. Déplacez le loquet de l'autre projecteur pour que la glissière sorte complètement.
- C. Placez les deux projecteurs bien alignés l'un contre l'autre de façon à ce que la diapositive s'insère bien dans l'autre projecteur.
- D. Lorsque cela est fait, tirez la goupille de verrouillage et tournez-la à nouveau de 90°, jusqu'à ce que la goupille s'insère dans le trou de la glissière et verrouille les deux projecteurs ensemble.

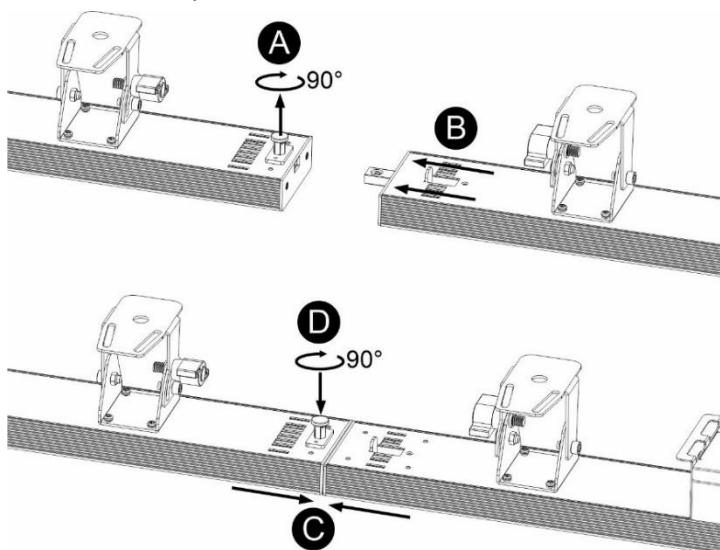

C'est fait !

INSTALLATION EN HAUTEUR

- **Important :** l'installation doit être effectuée uniquement par un personnel qualifié. Une installation incorrecte peut entraîner des blessures graves et/ou des dommages matériels. Le montage en hauteur nécessite une grande expérience ! Il convient de respecter les limites de charge de travail, d'utiliser des matériaux d'installation certifiés et d'inspecter régulièrement le dispositif installé pour en vérifier la sécurité.
- Assurez-vous que la zone située sous le lieu d'installation est exempte de toute personne indésirable pendant le montage, le démontage et l'entretien.
- Placez l'appareil dans un endroit bien ventilé, loin de tout matériau et/ou liquide inflammable. Le luminaire doit être fixé à **au moins 50 cm** des murs environnants.
- L'appareil doit être installé hors de portée des personnes et en dehors des zones où des personnes peuvent passer ou être assises.
- Avant de procéder au montage, assurez-vous que la zone d'installation peut supporter une charge ponctuelle minimale de 10 fois le poids de l'appareil.
- Utilisez toujours un câble de sécurité certifié pouvant supporter 12 fois le poids de l'appareil lors de son installation. Cette fixation secondaire de sécurité doit être installée de manière à ce qu'aucune partie de l'installation ne puisse chuter de plus de 20 cm en cas de défaillance de la fixation principale.
- L'appareil doit être bien fixé ; un montage libre est dangereux et ne doit pas être envisagé !
- Ne couvrez pas les ouvertures de ventilation, car cela pourrait entraîner une surchauffe.
- L'opérateur doit s'assurer que les installations relatives à la sécurité et à la technique des machines sont approuvées par un expert avant de les utiliser pour la première fois. Les installations doivent être contrôlées chaque année par une personne qualifiée afin de s'assurer que la sécurité est toujours optimale.

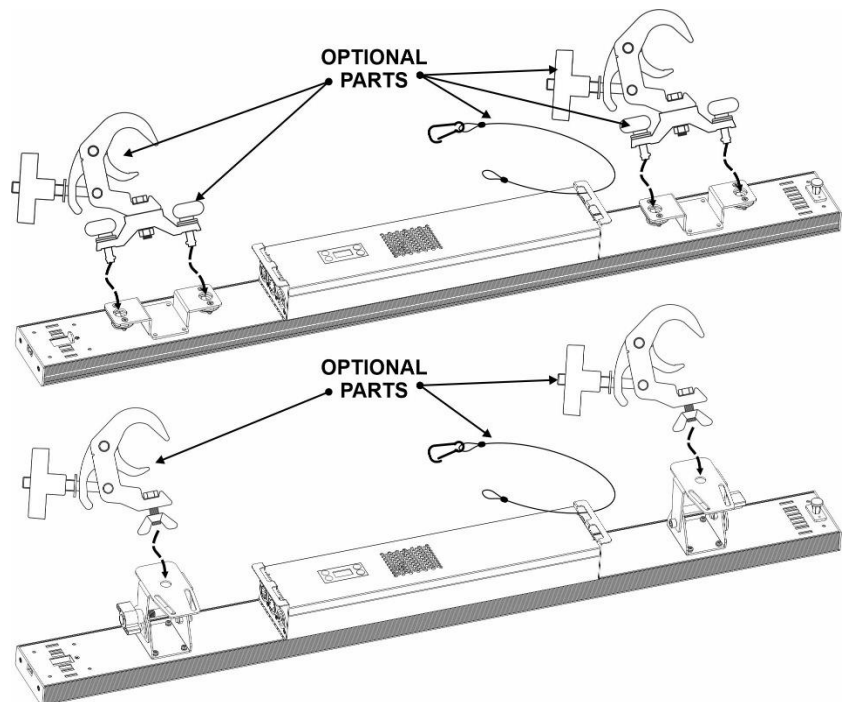

SETUP MENU:

Main Menu	1st Level	2nd Level	Remarks	Default Value	
DMX Settings	DMX Address	001 (xxx)	<i>dépend du mode sélectionné</i>	1	
	Channel Mode	6CH			21CH
		15CH			
		17CH			
		21CH			
		33CH			
		33CH FULL	<i>17CH mode + MACROS</i>		
		39CH			
		49CH FULL	<i>33CH mode + MACROS</i>		
		65CH			
		81CH FULL	<i>65CH mode + MACROS</i>		
	113CH				
	123CH	<i>113CH + DIM & STROBE</i>			
	No DMX Status	BlackOut			Freeze
		Freeze			
	View DMX Value		<i>Select a channel to monitor</i>		
	Connect Option	Auto			Auto
DMX					
Art-Net					
sACN					
Network	IP Address				
	Subnet Mask				
Art-Net Settings	Net	<i>values: 0 → 127</i>		0	
	Sub-Net	<i>values: 0 → 15</i>		0	
	Universe	<i>values: 0 → 15</i>		0	
sACN Settings	sACN Universe	<i>values: 0001 → 32000</i>		1	
	sACN Priority	<i>values: 0 → 200</i>		100	
Fixture Settings	Dimmer Curve	Linear		Square law	
		Square law			
		Inv SQ law			
		S Curve			
	Dimmer Speed	Fast			Fast
		Smooth			
	White Balance	Red1			255
		Green1			255
		Blue1			255
		Red2			255
		Green2			255
		Blue2			255
	Invert PixelOrder	DISABLE			DISABLE
		ENABLE			
PWM Frequency				4800 Hz	
	3600 Hz				
	4800 Hz				
	7200 Hz				
Display Settings	Display Invert	No/Yes		No	
	Temperature Unit	°C / F	<i>(Celcius / Fahrenheit)</i>	°C	
Fixture Test	Auto Test				
Fixture Information	Fixture Use Hour	Total LED Hour			
		LED On Hour			
		LED Hours Reset	<i>needs password (= 050)</i>		
	Temperature		<i>current + max LED temp.</i>		
	Fan State	xxxx	<i>shows actual rotation speed</i>		
	Firmware Version				
Special Functions	Factory Restore	RDM UID	xxxxxx		
		Error Logs	Fixture Errors		
		Reset Error Log	<i>confirm with password (= 050)</i>		

Fonctionnement général du menu de configuration :

- Appuyez sur la touche MENU pour entrer dans le menu de configuration.
- Appuyez sur les boutons ▼/▲ pour parcourir le menu jusqu'à ce que la fonction requise s'affiche.
- Sélectionnez la fonction à l'aide de la touche ENTER.
- Utilisez les boutons ▼/▲ pour modifier les valeurs.
- Appuyez sur la touche ENTER pour confirmer la valeur sélectionnée.
- Appuyez sur la touche MENU pour revenir à un niveau supérieur du menu ou quitter le menu de configuration.

Remarque 1 : appuyez sur le bouton MENU pendant 2s pour déverrouiller le menu de configuration.

Remarque 2 : appuyez simultanément sur les boutons ▼/▲ pour inverser l'affichage.

Menu REGLAGES DMX

DMX ADDRESS

Permet de régler l'adresse DMX souhaitée.

- Appuyez sur les boutons ▼/▲ pour parcourir le menu jusqu'à ce que la fonction requise s'affiche.
- Appuyez sur la touche ENTER : les valeurs peuvent être modifiées.
- Utilisez les boutons ▼/▲ pour sélectionner l'adresse DMX512 souhaitée. La dernière adresse DMX occupée est également indiquée : cela facilite le réglage de l'adresse de l'unité suivante dans la chaîne.
- Une fois que l'adresse correcte apparaît à l'écran, appuyez sur la touche ENTER pour la sauvegarder.

Remarque : sur les contrôleurs compatibles RDM, cette option peut également être réglée à distance.

CHANNEL MODE

Permet de régler le mode de canal souhaité.

- Appuyez sur les boutons ▼/▲ pour parcourir le menu jusqu'à ce que la fonction requise s'affiche.
- Appuyez sur la touche ENTER : les valeurs peuvent être modifiées.
- Utilisez les boutons ▼/▲ pour sélectionner le mode souhaité :
 - **6CH** 2 zones : z1= RGB + z2 = WHITE (pas d'effet macros)
 - **15CH** 2 zones : z1= RGB + z2 = WHITE + macros d'effets multi-zones (contrôle combiné RGB / WHITE)
 - **21CH2** zones : z1= RGB + z2 = WHITE + macros d'effets multizone (contrôle séparé RGB / WHITE)
 - **17CH8** zones : 4 RGB + 4 WHITE + Canal de fonction
 - **33CH16** zones : 8 RGB + 8 WHITE (uniquement contrôle des pixels) + Canal de fonction
 - **33CH F8** zones: 4 RGB + 4 WHITE + Canal de fonction + strobe & dim + macros d'effets
 - **39CH16** zones : 8 RGB + 8 WHITE + strobe & dim séparés RGB / WHITE + Canal de fonction
 - **65CH32** zones : 16 RGB + 16 WHITE (uniquement contrôle des pixels) + Canal de fonction
 - **49CH F16** zones: 8 RGB + 8 WHITE + Canal de fonction + strobe & dim + macros d'effets
 - **81CH F32** zones: 16 RGB + 16 WHITE + Canal de fonction + strobe & dim + macros d'effets
 - **113CH** 48 zones : 32 RGB + 16 WHITE (uniquement contrôle des pixels) + Canal de fonction
 - **123CH** 48 zones: 32 RGB + 16 WHITE (uniquement contrôle des pixels) + strobe & dim + Canal de fonction

- Une fois que l'option correcte s'affiche à l'écran, appuyez sur la touche ENTER pour la sauvegarder.

Remarque : sur les régulateurs compatibles RDM, cette option peut également être réglée à distance.

NO DMX Status

Utilisé pour définir comment le projecteur réagit lorsque le signal DMX disparaît soudainement.

- Appuyez sur les boutons ▼/▲ pour parcourir le menu jusqu'à ce que la fonction requise s'affiche.
- Appuyez sur la touche ENTER : les valeurs peuvent être modifiées.
- Utilisez les boutons ▼/▲ pour sélectionner le mode souhaité :
 - **BLACKOUT** : La sortie devient noire lorsqu'aucun DMX n'est détecté.
 - **FREEZE** : La sortie basée sur le dernier signal DMX valide est conservée sur le projecteur.
- Une fois que l'option correcte s'affiche à l'écran, appuyez sur la touche ENTER pour la sauvegarder.

Note : dès que l'entrée détecte un signal DMX, le mode blackout ou freeze est annulé.

View DMX Values

Utilisé pour surveiller les signaux DMX entrants, pratique pour le débogage des défauts.

- Appuyez sur les boutons ▼/▲ pour parcourir le menu jusqu'à ce que la fonction requise s'affiche.
- Appuyez sur la touche ENTER : vous pouvez contrôler le signal DMX entrant, les fonctions et les valeurs sont affichées.

- Appuyez sur les boutons ▼/▲ pour sélectionner le canal que vous souhaitez surveiller.

Connect Option

Permet de définir le mode de contrôle souhaité.

- Appuyez sur les boutons ▼/▲ pour parcourir le menu jusqu'à ce que la fonction requise s'affiche.
- Appuyez sur la touche ENTER : les valeurs peuvent être modifiées.
- Utilisez les boutons ▼/▲ pour sélectionner le mode souhaité :
 - **AUTO** : vérifie les signaux entrants et sélectionne le premier signal valide.
 - **DMX** : l'entrée standard DMX / RDM est utilisée pour le contrôle.
 - **Art-Net:le** : protocole Art-Net™ est utilisé
 - **sACN** : Le protocole sACN est utilisé.

Network

Permet de définir les paramètres du réseau.

- Appuyez sur les boutons ▼/▲ pour parcourir le menu jusqu'à ce que la fonction requise s'affiche.
 - Adresse IP
 - Masque de sous-réseau
- Appuyez sur la touche ENTER : les valeurs peuvent être modifiées.
- Utilisez la combinaison des boutons ▼/▲ et ENTER pour définir les valeurs souhaitées.

Art-Net Settings

Permet de régler les paramètres spécifiques d'Art-Net.

- Appuyez sur les boutons ▼/▲ pour parcourir le menu jusqu'à ce que la fonction requise s'affiche.
 - Net (0 → 127)
 - Sous-réseau (0 → 15)
 - Univers (0 → 15)
- Appuyez sur la touche ENTER : les valeurs peuvent être modifiées.
- Utilisez la combinaison des boutons ▼/▲ et ENTER pour définir les valeurs souhaitées.

sACN Settings

Permet de définir les paramètres spécifiques du sACN.

- Appuyez sur les boutons ▼/▲ pour parcourir le menu jusqu'à ce que la fonction requise s'affiche.
 - univers sACN (1 → 32'000)
 - Priorité sACN (0 → 200)
- Appuyez sur la touche ENTER : les valeurs peuvent être modifiées.
- Utilisez la combinaison des boutons ▼/▲ et ENTER pour définir les valeurs souhaitées.

Menu REGLAGES DE LA FIXATION

DIMMER CURVE

Permet de définir la courbe de gradation du gradateur maître.

- Appuyez sur les boutons ▼/▲ pour parcourir le menu jusqu'à ce que la fonction requise s'affiche.
- Appuyez sur la touche ENTER : les valeurs peuvent être modifiées.
- Utilisez les boutons ▼/▲ pour sélectionner la courbe souhaitée :

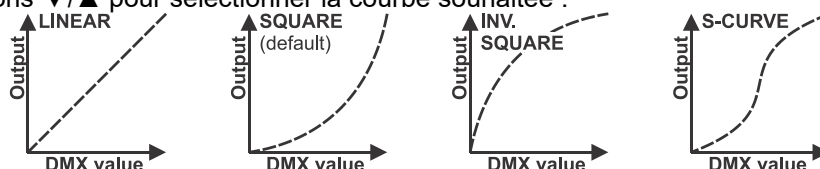

- Une fois que vous avez la courbe souhaitée, appuyez sur la touche ENTER pour la sauvegarder.

DIMMER SPEED

Permet de régler la vitesse (douceur) du gradateur en continu.

- Appuyez sur les boutons ▼/▲ pour parcourir le menu jusqu'à ce que la fonction requise s'affiche.
- Appuyez sur la touche ENTER : les valeurs peuvent être modifiées.
- Utilisez les boutons ▲/▼ pour sélectionner la vitesse souhaitée :
 - **Rapide** : réponse rapide et vive, on peut remarquer de petits pas lors d'une gradation très lente.
 - **Smooth** : gradation plus douce sans paliers visuels mais temps de réaction plus lent pour les changements rapides.

- Une fois la valeur souhaitée affichée à l'écran, appuyez sur la touche ENTER pour confirmer.

WHITE BALANCE

Permet de régler la balance des blancs.

Le projecteur contient 2 PCBs avec des LEDs : quand un PCB doit être remplacé, la balance des blancs aide à faire correspondre les couleurs du nouveau PCB avec celles du PCB déjà présent. Nous recommandons d'utiliser cette option uniquement lorsque cela est vraiment nécessaire.

- Connectez le projecteur à un contrôleur DMX en mode 6CH DMX et choisissez la couleur que vous voulez faire correspondre.
- Appuyez sur les boutons ▼/▲ pour parcourir le menu jusqu'à ce que la fonction requise s'affiche.
- Appuyez sur le bouton ENTER : l'écran affiche les 3 couleurs de LED des PCB 1 et 2 (à modifier avec les boutons ▼/▲).
- Appuyez sur la touche ENTER : l'écran affiche la valeur (125-255) pour la couleur / led sélectionnée.
- Utilisez les boutons ▼/▲ pour adapter la valeur entre 125 et 255 et confirmez avec ENTER.
- Répétez ces étapes jusqu'à ce que vous obteniez les valeurs souhaitées. Les paramètres seront automatiquement enregistrés.

Invert PixelOrder

Pour conserver l'uniformité, vous pouvez inverser l'ordre des pixels lorsque certains projecteurs sont montés normalement et d'autres à l'envers (suspendus).

- Appuyez sur les boutons ▼/▲ pour parcourir le menu jusqu'à ce que la fonction requise s'affiche.
- Appuyez sur la touche ENTER : les valeurs peuvent être modifiées.
- Utilisez les boutons ▼/▲ pour sélectionner le mode souhaité :

INVERT PIXEL ORDER = DISABLE

1	2	3	4	5	6	7	8	9	10	11	12	13	14	15	16
W1	W2	W3	W4	W5	W6	W7	W8	W9	W10	W11	W12	W13	W14	W15	W16
17	18	19	20	21	22	23	24	25	26	27	28	29	30	31	32

INVERT PIXEL ORDER = ENABLE

32	31	30	29	28	27	26	25	24	23	22	21	20	19	18	17
W16	W15	W14	W13	W12	W11	W10	W9	W8	W7	W6	W5	W4	W3	W2	W1
16	15	14	13	12	11	10	9	8	7	6	5	4	3	2	1

- Une fois que l'option correcte s'affiche à l'écran, appuyez sur la touche ENTER pour la sauvegarder.

PWM Frequency

Permet de régler la fréquence de rafraîchissement PWM de la gradation des LED afin d'éviter des effets indésirables sur les enregistrements vidéo.

- Appuyez sur les boutons ▲/▼ jusqu'à ce que la fonction souhaitée s'affiche à l'écran.
- Appuyez sur la touche ENTER : les valeurs peuvent être modifiées.
- Utilisez les boutons ▲/▼ pour sélectionner la vitesse souhaitée :
 - 3600 Hz : fréquence PWM la plus lente.
 - ...
 - 12000 Hz : fréquence PWM la plus élevée possible,
- Une fois la valeur souhaitée affichée à l'écran, appuyez sur la touche ENTER pour confirmer.

Remarque 1 : veuillez noter que le comportement du gradateur change lorsque la fréquence PWM est modifiée. Utilisez donc toujours la même fréquence PWM sur toutes les unités.

Remarque 2 : La valeur par défaut (4800 Hz) donne d'excellents résultats.

DISPLAY SETTINGS menu

Display Invert

Permet de retourner l'écran (le faire pivoter de 180°).

- Appuyez sur les boutons ▼/▲ pour parcourir le menu jusqu'à ce que la fonction requise s'affiche.
- Appuyez sur la touche ENTER : les valeurs peuvent être modifiées.
- Utilisez les boutons ▼/▲ pour sélectionner le mode souhaité :
 - Non : affichage normal

- **Oui** : écran retourné.
 - Une fois que l'option correcte s'affiche à l'écran, appuyez sur la touche ENTER pour la sauvegarder.
- Remarque** : un raccourci plus rapide consiste à appuyer simultanément sur les boutons ▼/▲ pendant environ 2 secondes.

Temperature Units

Permet de choisir si la température de la LED est indiquée en degrés Celsius °C ou Fahrenheit F.

- Appuyez sur les boutons ▼/▲ pour parcourir le menu jusqu'à ce que la fonction requise s'affiche.
- Appuyez sur la touche ENTER : les valeurs peuvent être modifiées.
- Utilisez les boutons ▼/▲ pour sélectionner le mode souhaité :
 - °C : température indiquée en degrés Celsius.
 - F : température indiquée en Fahrenheit.
- Une fois que l'option correcte s'affiche à l'écran, appuyez sur la touche ENTER pour la sauvegarder.

FIXTURE TEST menu

AUTO TEST

Utilisé pour vérifier rapidement si toutes les LEDs fonctionnent bien sans avoir besoin d'une console DMX.

- Appuyez sur les boutons ▼/▲ pour parcourir le menu jusqu'à ce que la fonction requise s'affiche.
- Appuyez sur la touche ENTER :
 - L'écran se met à clignoter tout en affichant "Testing.....".
 - Les différentes couleurs de DEL sont allumées une par une afin que vous puissiez voir si elles fonctionnent toutes correctement.
- Appuyez sur le bouton MENU pour arrêter la fonction "AUTO TEST".

FIXTURE INFORMATION menu

FIXTURE Use Hours

Indique le temps total pendant lequel le projecteur a été allumé, à partir du 1st jour où il a été utilisé.

- Appuyez sur les boutons ▼/▲ pour parcourir le menu jusqu'à ce que la fonction requise s'affiche.
- Appuyez sur la touche ENTER : le temps d'utilisation TOTAL est affiché, cette valeur ne peut pas être réinitialisée.

LED Use Hours

Affiche les informations sur l'heure des LEDs du projecteur.

- Appuyez sur les boutons ▼/▲ pour parcourir le menu jusqu'à ce que la fonction requise s'affiche.
- Appuyez sur la touche ENTER → 3 options s'affichent :
 - **Heures totales des LED** : indique le nombre d'heures de fonctionnement des LED depuis la première utilisation.
 - **LED On Hour** : indique le nombre d'heures de fonctionnement des LED depuis la dernière réinitialisation.
 - **Remise à zéro des heures de la LED** : réinitialise le compteur "LED On Hour".

Temperature

Indique la température actuelle et maximale de la LED.

- Appuyez sur les boutons ▼/▲ pour parcourir le menu jusqu'à ce que la fonction requise s'affiche.
- Appuyez sur le bouton ENTER (utilisez les boutons ▼/▲ pour choisir les LEDs sur PCB1 ou PCB2) :
 - La température actuelle de la LED est affichée.
 - La température MAXIMALE de la LED est indiquée, depuis que le projecteur a été allumé.

Fan State

Indique la vitesse de rotation réelle du ventilateur de refroidissement.

- Appuyez sur les boutons ▼/▲ pour parcourir le menu jusqu'à ce que la fonction requise s'affiche.
- Appuyez sur la touche ENTER : la vitesse de rotation actuelle est affichée (en RPM).

Firmware Version

Affiche les informations sur la version actuelle du micrologiciel.

- Appuyez sur les boutons ▼/▲ pour parcourir le menu jusqu'à ce que la fonction requise s'affiche.
- Appuyez sur la touche ENTER : la version actuelle du micrologiciel des différents processeurs est affichée.
Remarque : le micrologiciel de cette unité peut être mis à jour à l'aide de notre " Firmware Updater " spécial (disponible séparément auprès de Briteq). Vous trouverez de plus amples informations à ce sujet dans le manuel d'utilisation du dispositif de mise à jour du micrologiciel ou sur notre site Web : <https://briteq-lighting.com/firmware-updater>.

Indique l'ID RDM unique actuel du projecteur.

- Appuyez sur les boutons ▼/▲ pour parcourir le menu jusqu'à ce que la fonction requise s'affiche.
- Appuyez sur la touche ENTER : l'ID RDM unique du projecteur s'affiche.
- Ce RDM-UID est composé de deux parties :
 - Pièce fixe (identique pour toutes les unités BTX-LIGHTSTRIKE) : 21220047
 - Partie aléatoire (4 chiffres uniques pour chaque unité, allant de 0000 à FFFF)

Affiche les éventuels messages ERROR s'ils existent.

- Appuyez sur les boutons ▼/▲ pour parcourir le menu jusqu'à ce que la fonction requise s'affiche.
- Appuyez sur la touche ENTER : dans des conditions normales, l'affichage doit être vide.
Remarque : lorsqu'une ERREUR DU VENTILATEUR se produit, la puissance est réduite à 50% pour éviter une surchauffe de l'unité.

SPECIAL FUNCTIONS menu

FACTORY RESTORE

C'est votre issue de secours si vous avez vraiment gâché les réglages : il suffit de revenir aux réglages d'usine.

- Appuyez sur les boutons ▼/▲ pour parcourir le menu jusqu'à ce que la fonction requise s'affiche.
- Appuyez sur la touche ENTER : les valeurs peuvent être modifiées.
- Utilisez les boutons ▼/▲ pour sélectionner l'option souhaitée :
 - **Non** (rien ne se passe)
 - **Oui** (les valeurs par défaut de l'usine sont chargées)

Remarque : les valeurs par défaut sont indiquées dans la dernière colonne du tableau du MENU DE CONFIGURATION, voir plus haut dans ce manuel.

INSTALLATION ÉLECTRIQUE



Important : l'installation électrique doit être effectuée uniquement par du personnel qualifié, conformément aux réglementations en matière de sécurité électrique et mécanique en vigueur dans votre pays.

L'alimentation secteur est la même pour toutes les unités, mais il existe différentes possibilités pour connecter le câblage de données :

INSTALLATION ÉLECTRIQUE POUR DEUX OU PLUSIEURS UNITÉS EN MODE WIRED DMX :

Utilisez cette fonction lorsque vous voulez contrôler les projecteurs par n'importe quel contrôleur DMX.

- Connectez les projecteurs comme indiqué sur le dessin ci-dessous.

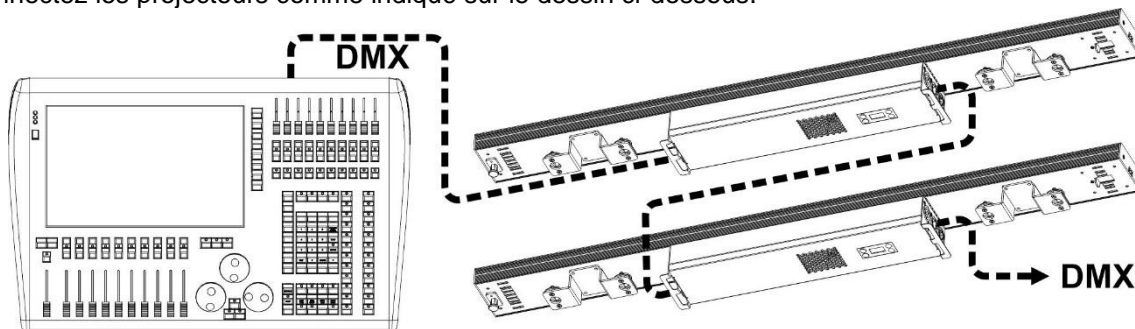

- Mettez d'abord les projecteurs dans le mode DMX désiré : voyez les différents tableaux DMX et choisissez celui qui vous convient le mieux.
- Donnez à tous les projecteurs une adresse de départ : chaque projecteur affiche son adresse de départ + son adresse de fin, veillez à ce que les adresses ne se chevauchent pas !

Quelques informations générales sur le DMX :

- *Le protocole DMX est un signal à haute vitesse largement utilisé pour contrôler des équipements lumineux intelligents. Vous devez connecter en guirlande votre contrôleur DMX et toutes les unités connectées avec un câble équilibré de bonne qualité.*
- *Les connecteurs XLR-3pin et XLR-5pin sont tous deux utilisés, mais le XLR-3pin est plus populaire car ces câbles sont compatibles avec les câbles audio symétriques.*
- *Disposition des broches XLR-3pin : Pin1 = GND ~ Pin2 = Signal négatif (-) ~ Pin3 = Signal positif (+)*
- *Disposition des broches XLR-5pin : Pin1 = GND ~ Pin2 = Signal négatif (-) ~ Pin3 = Signal positif (+) ~ Pins4+5 non utilisés.*
- *Pour éviter un comportement étrange des effets lumineux, dû à des interférences, vous devez utiliser un terminateur de 90Ω à 120Ω à l'extrémité de la chaîne. N'utilisez jamais de câbles diviseurs en Y, cela ne fonctionnera tout simplement pas !*
- *Assurez-vous que toutes les unités sont connectées au secteur.*
- *Chaque effet lumineux de la chaîne doit avoir son adresse de départ correcte afin de savoir quelles commandes du contrôleur il doit décoder.*

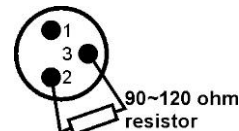

INSTALLATION ÉLECTRIQUE VIA WIRED ETHERNET IN/OUT :

Art-Net n'est rien d'autre qu'un protocole de transmission de DMX512 sur un réseau Ethernet, développé par Artistic Licence Engineering (UK) Ltd. Grâce à une bande passante beaucoup plus large, il est possible d'envoyer plus de 256 unités DMX en une seule fois.

Ce projecteur peut être connecté à un réseau Ethernet à l'aide de routeurs, de commutateurs, etc. La topologie du réseau est exactement la même que pour un réseau PC normal. Cependant, les adresses IP ne peuvent pas être obtenues via DHCP : voir les explications dans le chapitre "menu de configuration" sur la façon de configurer manuellement l'adresse IP, le masque de réseau et de choisir l'univers DMX désiré. Le protocole sACN est également supporté.

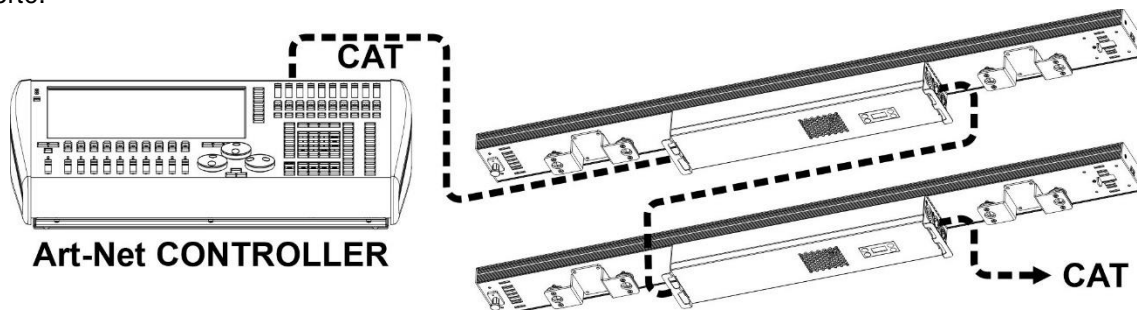

REMARQUE IMPORTANTE : ce projecteur est doté d'une entrée et d'une sortie Ethernet, ce qui vous permet de connecter plusieurs unités en guirlande. Cependant, le nombre d'unités dans une chaîne doit être limité à ± 10 unités pour éviter des retards de signal indésirables. Dans les installations plus importantes, vous devez utiliser la "topologie en étoile" en utilisant des commutateurs Ethernet (ou une combinaison des deux). Cela permet de réduire les délais entre les unités et d'améliorer la fiabilité de l'installation.

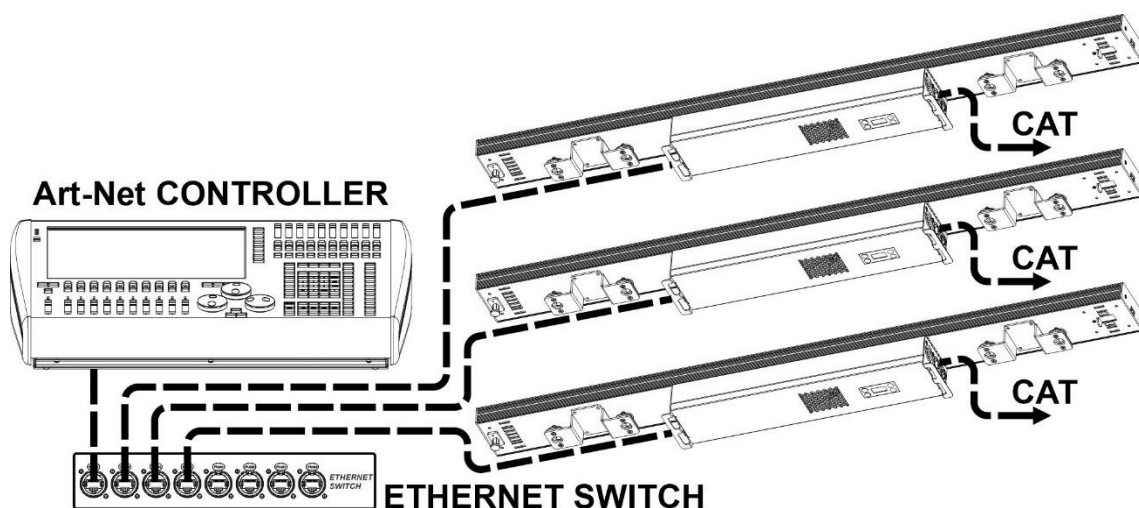

- En interne, l'univers DMX sélectionné est traité comme un signal DMX normal. La configuration de l'adresse DMX, du mode de canal, etc. doit être effectuée comme d'habitude.

TABLEAUX DMX

Il existe plusieurs modes DMX pour une compatibilité maximale dans différentes conditions :

CHART DMX pour une utilisation de base

Mode simple, sans contrôle des pixels ni macros de pixels

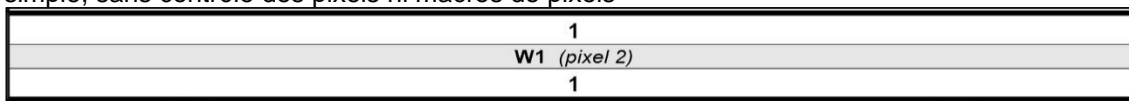

6 CH	VALUE	FUNCTION	REMARKS
1	000-255	RED	<i>pixel 1</i>
2	000-255	GREEN	<i>pixel 1</i>
3	000-255	BLUE	<i>pixel 1</i>
4	000-255	WHITE	<i>pixel 2</i>
5	000-255	MASTER DIMMER (coarse) 0 → 100%	
6	000-255	MASTER DIMMER (fine) 0 → 100%	

CHARTES DMX avec MACROS PIXEL préprogrammés

Mode facile, avec macros de pixels : le choix parfait pour faire de beaux spectacles sur des contrôleurs avec un nombre limité de canaux DMX ou quand il n'y a pas assez de temps pour écrire des programmes compliqués de pixel mapping.

AGENCEMENT DE 15 CANAUX

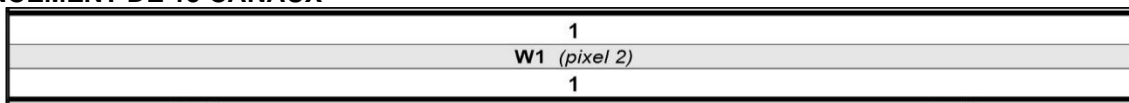

15 CH	VALUE	FUNCTION	REMARKS
1	000-255	RED	<i>pixel 1</i>
2	000-255	GREEN	<i>pixel 1</i>
3	000-255	BLUE	<i>pixel 1</i>
4	000-255	WHITE	<i>pixel 2</i>
MACRO COLOR PRESETS			
5	000-009	Macros OFF	
	010-017	Color1	
	018-024	Color2	
	025-032	Color3	
	033-039	Color4	
	040-047	Color5	
	048-054	Color6	
	055-061	Color7	

	062-069	Color8	
	070-076	Color9	
	077-084	Color10	
	085-091	Color11	
	092-099	Color12	
	100-106	Color13	
	107-113	Color14	
	114-121	Color15	
	122-128	Color16	
	129-136	Color17	
	137-143	Color18	
	144-151	Color19	
	152-158	Color20	
	159-165	Color21	
	166-173	Color22	
	174-180	Color23	
	181-188	Color24	
	189-195	Color25	
	196-203	Color26	
	204-210	Color27	
	211-217	Color28	
	218-225	Color29	
	226-232	Color30	
	233-240	Color31	
	241-247	Color32	
	248-255	Color33	
6	000-255	MASTER DIMMER (coarse) 0 → 100%	<i>combined for all pixels</i>
7	000-255	MASTER DIMMER (fine) 0 → 100%	<i>16 bit mode</i>
8	000-255	STROBE DURATION	<i>combined for all pixels</i>
		STROBE SPEED	
9	000-006	No strobe	<i>combined for all pixels</i>
	007-255	SPEED (slow → fast)	<i>combined for all pixels</i>
		STROBE EFFECTS	
10	000-005	No effect	<i>combined for all pixels</i>
	006-050	Ramp up	<i>combined for all pixels</i>
	051-100	Ramp down	<i>combined for all pixels</i>
	101-150	Ramp up-down	<i>combined for all pixels</i>
	151-200	Lightning	<i>combined for all pixels</i>
	201-255	Random	<i>combined for all pixels</i>
		RGB EFFECT MACROS	<i>RGB macros use 32pixels</i>
11	000-039	No function	
	040-047	RGB Macro 1	
	048-055	RGB Macro 2	
	056-063	RGB Macro 3	
	064-071	RGB Macro 4	
	072-079	RGB Macro 5	
	080-087	RGB Macro 6	
	088-095	RGB Macro 7	
	096-103	RGB Macro 8	
	104-111	RGB Macro 9	
	112-119	RGB Macro 10	
	120-127	RGB Macro 11	
	128-135	RGB Macro 12	
	136-143	RGB Macro 13	
	144-151	RGB Macro 14	
	152-159	RGB Macro 15	
	160-167	RGB Macro 16	
	168-175	RGB Macro 17	
	176-183	RGB Macro 18	
	184-191	RGB Macro 19	
	192-199	RGB Macro 20	
	200-207	RGB Macro 21	

	208-215	RGB Macro 22	
	216-223	RGB Macro 23	
	224-231	RGB Macro 24	
	232-239	RGB Macro 25	
	240-247	RGB Macro 26	
	248-255	RGB Macro 27	
		EFFECT MACROS - WHITE CENTRAL LINE	<i>WHITE macros use 16pixels</i>
	000-090	No function	
	091-105	WHITE Macro 1	
	106-120	WHITE Macro 2	
	121-135	WHITE Macro 3	
	136-150	WHITE Macro 4	
	151-165	WHITE Macro 5	
	166-180	WHITE Macro 6	
	181-195	WHITE Macro 7	
	196-210	WHITE Macro 8	
	211-225	WHITE Macro 9	
	226-240	WHITE Macro 10	
	241-255	WHITE Macro 11	
		MACRO SPEED (COMBINED FOR CH11 + CH12)	
	000-004	STOP (waiting at first step)	
	005-127	SPEED L→R: SLOW to FAST	
	128-132	STOP (waiting at last step)	
	133-255	SPEED R→L: SLOW to FAST	
14	000-255	FADE EFFECT (zero → max)	
		FUNCTION CHANNEL	
	000-005	No function	
	006-010	DIMMER CURVE: LINEAR	<i>3 seconds delay</i>
	011-015	DIMMER CURVE: SQUARE	<i>3 seconds delay</i>
	016-020	DIMMER CURVE: INV. SQUARE	<i>3 seconds delay</i>
	021-025	DIMMER CURVE: S-CURVE	<i>3 seconds delay</i>
	026-030	No function	
	031-035	DIMMER SPEED: FAST	<i>3 seconds delay</i>
	036-040	DIMMER SPEED: SLOW	<i>3 seconds delay</i>
	041-045	No function	
	046-050	PIXEL ORDER: NORMAL	<i>3 seconds delay</i>
	051-055	PIXEL ORDER: INVERSED	<i>3 seconds delay</i>
	056-065	No function	
	066-070	LED PWM Frequency: 3600Hz	<i>3 seconds delay</i>
	071-075	LED PWM Frequency: 4800Hz	<i>3 seconds delay</i>
	076-080	LED PWM Frequency: 7200Hz	<i>3 seconds delay</i>
	081-085	LED PWM Frequency: 12000Hz	<i>3 seconds delay</i>
	086-255	No function	

21CH LAYOUT

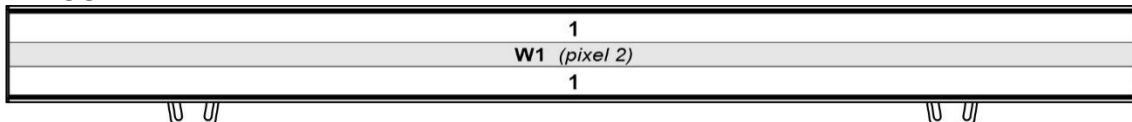

21 CH	VALUE	FUNCTION	REMARKS
CONTROLS FOR RGB ZONES	1	000-255	RED <i>pixel 1</i>
	2	000-255	GREEN <i>pixel 1</i>
	3	000-255	BLUE <i>pixel 1</i>
			MACRO COLOR PRESETS
	4	000-009	Macros OFF
		010-017	Color1
		018-024	Color2
		025-032	Color3
		033-039	Color4
		040-047	Color5
048-054		Color6	
	055-061	Color7	

	062-069	Color8	
	070-076	Color9	
	077-084	Color10	
	085-091	Color11	
	092-099	Color12	
	100-106	Color13	
	107-113	Color14	
	114-121	Color15	
	122-128	Color16	
	129-136	Color17	
	137-143	Color18	
	144-151	Color19	
	152-158	Color20	
	159-165	Color21	
	166-173	Color22	
	174-180	Color23	
	181-188	Color24	
	189-195	Color25	
	196-203	Color26	
	204-210	Color27	
	211-217	Color28	
	218-225	Color29	
	226-232	Color30	
	233-240	Color31	
	241-247	Color32	
	248-255	Color33	
5	000-255	MASTER DIMMER (coarse) 0 → 100%	
6	000-255	MASTER DIMMER (fine) 0 → 100%	
7	000-255	STROBE DURATION	
		STROBE SPEED	
8	000-006	No strobe	
	007-255	SPEED (slow → fast)	<i>pixel 1</i>
		STROBE EFFECTS	
9	000-005	No effect	
	006-050	Ramp up	
	051-100	Ramp down	
	101-150	Ramp up-down	
	151-200	Lightning	
	201-255	Random	
		EFFECT MACROS	<i>RGB macros use 32pixels</i>
10	000-039	No function	
	040-047	RGB Macro 1	
	048-055	RGB Macro 2	
	056-063	RGB Macro 3	
	064-071	RGB Macro 4	
	072-079	RGB Macro 5	
	080-087	RGB Macro 6	
	088-095	RGB Macro 7	
	096-103	RGB Macro 8	
	104-111	RGB Macro 9	
	112-119	RGB Macro 10	
	120-127	RGB Macro 11	
	128-135	RGB Macro 12	
	136-143	RGB Macro 13	
	144-151	RGB Macro 14	
	152-159	RGB Macro 15	
	160-167	RGB Macro 16	
	168-175	RGB Macro 17	
	176-183	RGB Macro 18	
	184-191	RGB Macro 19	
	192-199	RGB Macro 20	
	200-207	RGB Macro 21	

	208-215	RGB Macro 22		
	216-223	RGB Macro 23		
	224-231	RGB Macro 24		
	232-239	RGB Macro 25		
	240-247	RGB Macro 26		
	248-255	RGB Macro 27		
11		MACRO SPEED		
	000-004	STOP (waiting at first step)		
	005-127	SPEED L→R: SLOW to FAST		
	128-132	STOP (waiting at last step)		
	133-255	SPEED R→L: SLOW to FAST		
12	000-255	FADE EFFECT (zero → max)		
CONTROLS FOR WHITE ZONE	13	000-255	MASTER DIMMER (coarse) 0 → 100%	
	14	000-255	MASTER DIMMER (fine) 0 → 100%	
	15	000-255	STROBE DURATION	
	16		STROBE SPEED	
		000-006	No strobe	
		007-255	SPEED (slow → fast)	<i>pixel 2</i>
	17		STROBE EFFECTS	
		000-005	No effect	
		006-050	Ramp up	
		051-100	Ramp down	
		101-150	Ramp up-down	
		151-200	Lightning	
		201-255	Random	
	18		EFFECT MACROS	<i>WHITE macros use 16pixels</i>
		000-090	No function	
		091-105	WHITE Macro 1	
		106-120	WHITE Macro 2	
		121-135	WHITE Macro 3	
		136-150	WHITE Macro 4	
		151-165	WHITE Macro 5	
166-180		WHITE Macro 6		
181-195		WHITE Macro 7		
196-210		WHITE Macro 8		
211-225		WHITE Macro 9		
226-240		WHITE Macro 10		
241-255	WHITE Macro 11			
19		MACRO SPEED		
	000-004	STOP (waiting at first step)		
	005-127	SPEED L→R: SLOW to FAST		
	128-132	STOP (waiting at last step)		
	133-255	SPEED R→L: SLOW to FAST		
20	000-255	FADE EFFECT (zero → max)		
21		FUNCTION CHANNEL		
	000-005	No function		
	006-010	DIMMER CURVE: LINEAR	<i>3 seconds delay</i>	
	011-015	DIMMER CURVE: SQUARE	<i>3 seconds delay</i>	
	016-020	DIMMER CURVE: INV. SQUARE	<i>3 seconds delay</i>	
	021-025	DIMMER CURVE: S-CURVE	<i>3 seconds delay</i>	
	026-030	No function		
	031-035	DIMMER SPEED: FAST	<i>3 seconds delay</i>	
	036-040	DIMMER SPEED: SLOW	<i>3 seconds delay</i>	
	041-045	No function		
	046-050	PIXEL ORDER: NORMAL	<i>3 seconds delay</i>	
	051-055	PIXEL ORDER: INVERSED	<i>3 seconds delay</i>	
	056-065	No function		
	066-070	LED PWM Frequency: 3600Hz	<i>3 seconds delay</i>	
	071-075	LED PWM Frequency: 4800Hz	<i>3 seconds delay</i>	
	076-080	LED PWM Frequency: 7200Hz	<i>3 seconds delay</i>	
081-085	LED PWM Frequency: 12000Hz	<i>3 seconds delay</i>		
086-255	No function			

39CH LAYOUT

1	2	3	4
W1	W2	W3	W4
5	6	7	8

39 CH	VALUE	FUNCTION	REMARKS
CONTROLS FOR RGB ZONES	1	000-255	RED1
	2	000-255	GREEN1
	3	000-255	BLUE1
	4	000-255	RED2
	5	000-255	GREEN2
	6	000-255	BLUE2
	7	000-255	RED3
	8	000-255	GREEN3
	9	000-255	BLUE3
	10	000-255	RED4
	11	000-255	GREEN4
	12	000-255	BLUE4
	13	000-255	RED5
	14	000-255	GREEN5
	15	000-255	BLUE5
	16	000-255	RED6
	17	000-255	GREEN6
	18	000-255	BLUE6
	19	000-255	RED7
	20	000-255	GREEN7
	21	000-255	BLUE7
	22	000-255	RED8
	23	000-255	GREEN8
	24	000-255	BLUE8
	25	000-255	MASTER DIMMER (coarse) 0 → 100%
	26	000-255	MASTER DIMMER (fine) 0 → 100%
	27	000-255	STROBE DURATION
28		STROBE SPEED	
	000-006	No strobe	
	007-255	SPEED (slow → fast)	
29		STROBE EFFECTS	
	000-005	No effect	
	006-050	Ramp up	
	051-100	Ramp down	
	101-150	Ramp up-down	
	151-200	Lightning	
	201-255	Random	
WHITE ZONE	30	000-255	WHITE 1
	31	000-255	WHITE 2
	32	000-255	WHITE 3
	33	000-255	WHITE 4
	34	000-255	MASTER DIMMER (coarse) 0 → 100%
	35	000-255	MASTER DIMMER (fine) 0 → 100%
	36	000-255	STROBE DURATION
	37		STROBE SPEED
		000-006	No strobe
		007-255	SPEED (slow → fast)
	38		STROBE EFFECTS
		000-005	No effect
		006-050	Ramp up
		051-100	Ramp down
101-150		Ramp up-down	
151-200		Lightning	
201-255		Random	
39		FUNCTION CHANNEL	

000-005	No function	
006-010	DIMMER CURVE: LINEAR	3 seconds delay
011-015	DIMMER CURVE: SQUARE	3 seconds delay
016-020	DIMMER CURVE: INV. SQUARE	3 seconds delay
021-025	DIMMER CURVE: S-CURVE	3 seconds delay
026-030	No function	
031-035	DIMMER SPEED: FAST	3 seconds delay
036-040	DIMMER SPEED: SLOW	3 seconds delay
041-045	No function	
046-050	PIXEL ORDER: NORMAL	3 seconds delay
051-055	PIXEL ORDER: INVERSED	3 seconds delay
056-065	No function	
066-070	LED PWM Frequency: 3600Hz	3 seconds delay
071-075	LED PWM Frequency: 4800Hz	3 seconds delay
076-080	LED PWM Frequency: 7200Hz	3 seconds delay
081-085	LED PWM Frequency: 12000Hz	3 seconds delay
086-255	No function	

CHARTES DMX pour un arrangement pure de PIXEL

Plusieurs modes DMX étendus : le choix parfait lorsqu'il est utilisé avec des serveurs médias et des consoles offrant des possibilités de mappage de pixels. Le nouveau mode 123CH est le plus adapté pour faciliter la programmation des grands spectacles !

17CH LAYOUT

1	2	3	4
W1	W2	W3	W4
1	2	3	4

33CH LAYOUT

1	2	3	4	5	6	7	8
W1	W2	W3	W4	W5	W6	W7	W8
1	2	3	4	5	6	7	8

65CH LAYOUT

1	2	3	4	5	6	7	8	9	10	11	12	13	14	15	16
W1	W2	W3	W4	W5	W6	W7	W8	W9	W10	W11	W12	W13	W14	W15	W16
1	2	3	4	5	6	7	8	9	10	11	12	13	14	15	16

113CH + 123CH LAYOUT

1	2	3	4	5	6	7	8	9	10	11	12	13	14	15	16
W1	W2	W3	W4	W5	W6	W7	W8	W9	W10	W11	W12	W13	W14	W15	W16
17	18	19	20	21	22	23	24	25	26	27	28	29	30	31	32

17CH	33CH	65CH	113CH	123CH	VALUE	FUNCTION	REMARKS
PIXEL CONTROL							
1	1	1	1	1	000-255	RED1	
2	2	2	2	2	000-255	GREEN1	
3	3	3	3	3	000-255	BLUE1	
4	4	4	4	4	000-255	RED2	
5	5	5	5	5	000-255	GREEN2	
6	6	6	6	6	000-255	BLUE2	
7	7	7	7	7	000-255	RED3	
8	8	8	8	8	000-255	GREEN3	
9	9	9	9	9	000-255	BLUE3	
10	10	10	10	10	000-255	RED4	
11	11	11	11	11	000-255	GREEN4	
12	12	12	12	12	000-255	BLUE4	

13	13	13	13	000-255	RED5	
14	14	14	14	000-255	GREEN5	
15	15	15	15	000-255	BLUE5	
16	16	16	16	000-255	RED6	
17	17	17	17	000-255	GREEN6	
18	18	18	18	000-255	BLUE6	
19	19	19	19	000-255	RED7	
20	20	20	20	000-255	GREEN7	
21	21	21	21	000-255	BLUE7	
22	22	22	22	000-255	RED8	
23	23	23	23	000-255	GREEN8	
24	24	24	24	000-255	BLUE8	
	25	25	25	000-255	RED9	
	26	26	26	000-255	GREEN9	
	27	27	27	000-255	BLUE9	
	28	28	28	000-255	RED10	
	29	29	29	000-255	GREEN10	
	30	30	30	000-255	BLUE10	
	31	31	31	000-255	RED11	
	32	32	32	000-255	GREEN11	
	33	33	33	000-255	BLUE11	
	34	34	34	000-255	RED12	
	35	35	35	000-255	GREEN12	
	36	36	36	000-255	BLUE12	
	37	37	37	000-255	RED13	
	38	38	38	000-255	GREEN13	
	39	39	39	000-255	BLUE13	
	40	40	40	000-255	RED14	
	41	41	41	000-255	GREEN14	
	42	42	42	000-255	BLUE14	
	43	43	43	000-255	RED15	
	44	44	44	000-255	GREEN15	
	45	45	45	000-255	BLUE15	
	46	46	46	000-255	RED16	
	47	47	47	000-255	GREEN16	
	48	48	48	000-255	BLUE16	
	49	49	49	000-255	RED17	
	50	50	50	000-255	GREEN17	
	51	51	51	000-255	BLUE17	
	52	52	52	000-255	RED18	
	53	53	53	000-255	GREEN18	
	54	54	54	000-255	BLUE18	
	55	55	55	000-255	RED19	
	56	56	56	000-255	GREEN19	
	57	57	57	000-255	BLUE19	
	58	58	58	000-255	RED20	
	59	59	59	000-255	GREEN20	
	60	60	60	000-255	BLUE20	
	61	61	61	000-255	RED21	
	62	62	62	000-255	GREEN21	
	63	63	63	000-255	BLUE21	
	64	64	64	000-255	RED22	
	65	65	65	000-255	GREEN22	
	66	66	66	000-255	BLUE22	
	67	67	67	000-255	RED23	
	68	68	68	000-255	GREEN23	
	69	69	69	000-255	BLUE23	
	70	70	70	000-255	RED24	
	71	71	71	000-255	GREEN24	
	72	72	72	000-255	BLUE24	
	73	73	73	000-255	RED25	
	74	74	74	000-255	GREEN25	

			75	75	000-255	BLUE25			
			76	76	000-255	RED26			
			77	77	000-255	GREEN26			
			78	78	000-255	BLUE26			
			79	79	000-255	RED27			
			80	80	000-255	GREEN27			
			81	81	000-255	BLUE27			
			82	82	000-255	RED28			
			83	83	000-255	GREEN28			
			84	84	000-255	BLUE28			
			85	85	000-255	RED29			
			86	86	000-255	GREEN29			
			87	87	000-255	BLUE29			
			88	88	000-255	RED30			
			89	89	000-255	GREEN30			
			90	90	000-255	BLUE30			
			91	91	000-255	RED31			
			92	92	000-255	GREEN31			
			93	93	000-255	BLUE31			
			94	94	000-255	RED32			
			95	95	000-255	GREEN32			
			96	96	000-255	BLUE32			
				97	000-255	MASTER DIMMER (coarse)	0→ 100%		
				98	000-255	MASTER DIMMER (fine)	0→ 100%		
				99	000-255	STROBE DURATION			
						STROBE SPEED			
				100	000-006	No strobe			
					007-255	SPEED (slow → fast)	pixel 1		
						STROBE EFFECTS			
				101	000-005	No effect			
					006-050	Ramp up			
					051-100	Ramp down			
					101-150	Ramp up-down			
					151-200	Lightning			
					201-255	Random			
13	25	49	97	102	000-255	WHITE 1			
14	26	50	98	103	000-255	WHITE 2			
15	27	51	99	104	000-255	WHITE 3			
16	28	52	100	105	000-255	WHITE 4			
			29	53	101	106	000-255	WHITE 5	
			30	54	102	107	000-255	WHITE 6	
			31	55	103	108	000-255	WHITE 7	
			32	56	104	109	000-255	WHITE 8	
				57	105	110	000-255	WHITE 9	
				58	106	111	000-255	WHITE 10	
				59	107	112	000-255	WHITE 11	
				60	108	113	000-255	WHITE 12	
				61	109	114	000-255	WHITE 13	
				62	110	115	000-255	WHITE 14	
				63	111	116	000-255	WHITE 15	
				64	112	117	000-255	WHITE 16	
						118	000-255	MASTER DIMMER (coarse)	0→ 100%
						119	000-255	MASTER DIMMER (fine)	0→ 100%
						120	000-255	STROBE DURATION	
								STROBE SPEED	
				121	000-006	No strobe			
					007-255	SPEED (slow → fast)		pixel 2	
								STROBE EFFECTS	
				122	000-005	No effect			
					006-050	Ramp up			
					051-100	Ramp down			
					101-150	Ramp up-down			

					151-200	Lightning	
					201-255	Random	
						FUNCTION CHANNEL	
					000-005	No function	
					006-010	DIMMER CURVE: LINEAR	<i>3 seconds delay</i>
					011-015	DIMMER CURVE: SQUARE	<i>3 seconds delay</i>
					016-020	DIMMER CURVE: INV. SQUARE	<i>3 seconds delay</i>
					021-025	DIMMER CURVE: S-CURVE	<i>3 seconds delay</i>
					026-030	No function	
					031-035	DIMMER SPEED: FAST	<i>3 seconds delay</i>
					036-040	DIMMER SPEED: SLOW	<i>3 seconds delay</i>
					041-045	No function	
					046-050	PIXEL ORDER: NORMAL	<i>3 seconds delay</i>
					051-055	PIXEL ORDER: INVERSED	<i>3 seconds delay</i>
					056-065	No function	
					066-070	LED PWM Frequency: 3600Hz	<i>3 seconds delay</i>
					071-075	LED PWM Frequency: 4800Hz	<i>3 seconds delay</i>
					076-080	LED PWM Frequency: 7200Hz	<i>3 seconds delay</i>
					081-085	LED PWM Frequency: 12000Hz	<i>3 seconds delay</i>
					086-255	No function	

DMX CHARTS pour le PIXEL MAPPING et le MACRO SUPPORT combinés

Le meilleur choix si vous voulez utiliser le BTX-LIGHTSTRIKE avec des serveurs de médias et des consoles avec des possibilités de pixel mapping mais que vous voulez aussi avoir accès aux macros internes faciles : le meilleur des deux mondes. ...

33CH FULL LAYOUT

1	2	3	4
W1	W2	W3	W4
1	2	3	4

49CH FULL LAYOUT

1	2	3	4	5	6	7	8
W1	W2	W3	W4	W5	W6	W7	W8
1	2	3	4	5	6	7	8

81CH FULL LAYOUT

1	2	3	4	5	6	7	8	9	10	11	12	13	14	15	16
W1	W2	W3	W4	W5	W6	W7	W8	W9	W10	W11	W12	W13	W14	W15	W16
1	2	3	4	5	6	7	8	9	10	11	12	13	14	15	16

33CH	49CH	81CH	VALUE	FUNCTION	REMARKS
FULL CONTROL					
1	1	1	000-255	RED1	
2	2	2	000-255	GREEN1	
3	3	3	000-255	BLUE1	
4	4	4	000-255	RED2	
5	5	5	000-255	GREEN2	
6	6	6	000-255	BLUE2	
7	7	7	000-255	RED3	
8	8	8	000-255	GREEN3	
9	9	9	000-255	BLUE3	
10	10	10	000-255	RED4	
11	11	11	000-255	GREEN4	
12	12	12	000-255	BLUE4	
	13	13	000-255	RED5	
	14	14	000-255	GREEN5	

	15	15	000-255	BLUE5	
	16	16	000-255	RED6	
	17	17	000-255	GREEN6	
	18	18	000-255	BLUE6	
	19	19	000-255	RED7	
	20	20	000-255	GREEN7	
	21	21	000-255	BLUE7	
	22	22	000-255	RED8	
	23	23	000-255	GREEN8	
	24	24	000-255	BLUE8	
		25	000-255	RED9	
		26	000-255	GREEN9	
		27	000-255	BLUE9	
		28	000-255	RED10	
		29	000-255	GREEN10	
		30	000-255	BLUE10	
		31	000-255	RED11	
		32	000-255	GREEN11	
		33	000-255	BLUE11	
		34	000-255	RED12	
		35	000-255	GREEN12	
		36	000-255	BLUE12	
		37	000-255	RED13	
		38	000-255	GREEN13	
		39	000-255	BLUE13	
		40	000-255	RED14	
		41	000-255	GREEN14	
		42	000-255	BLUE14	
		43	000-255	RED15	
		44	000-255	GREEN15	
		45	000-255	BLUE15	
		46	000-255	RED16	
		47	000-255	GREEN16	
		48	000-255	BLUE16	
13	25	49	000-255	MASTER DIMMER (coarse)	0 → 100%
14	26	50	000-255	MASTER DIMMER (fine)	0 → 100%
15	27	51	000-255	STROBE DURATION	
				STROBE SPEED	
16	28	52	000-006	No strobe	
			007-255	SPEED (slow → fast)	pixel 1
				STROBE EFFECTS	
17	29	53	000-005	No effect	
			006-050	Ramp up	
			051-100	Ramp down	
			101-150	Ramp up-down	
			151-200	Lightning	
			201-255	Random	
				EFFECT MACROS	RGB macros use 32pixels
18	30	54	000-039	No function	
			040-047	RGB Macro 1	
			048-055	RGB Macro 2	
			056-063	RGB Macro 3	
			064-071	RGB Macro 4	
			072-079	RGB Macro 5	
			080-087	RGB Macro 6	
			088-095	RGB Macro 7	
			096-103	RGB Macro 8	
			104-111	RGB Macro 9	
			112-119	RGB Macro 10	
			120-127	RGB Macro 11	
			128-135	RGB Macro 12	
			136-143	RGB Macro 13	
			144-151	RGB Macro 14	
			152-159	RGB Macro 15	
			160-167	RGB Macro 16	

			168-175	RGB Macro 17	
			176-183	RGB Macro 18	
			184-191	RGB Macro 19	
			192-199	RGB Macro 20	
			200-207	RGB Macro 21	
			208-215	RGB Macro 22	
			216-223	RGB Macro 23	
			224-231	RGB Macro 24	
			232-239	RGB Macro 25	
			240-247	RGB Macro 26	
			248-255	RGB Macro 27	
				MACRO SPEED	
19	31	55	000-004	STOP (waiting at first step)	
			005-127	SPEED L→R: SLOW to FAST	
			128-132	STOP (waiting at last step)	
			133-255	SPEED R→L: SLOW to FAST	
20	32	56	000-255	FADE EFFECT (zero → max)	
21	33	57	000-255	WHITE 1	
22	34	58	000-255	WHITE 2	
23	35	59	000-255	WHITE 3	
24	36	60	000-255	WHITE 4	
	37	61	000-255	WHITE 5	
	38	62	000-255	WHITE 6	
	39	63	000-255	WHITE 7	
	40	64	000-255	WHITE 8	
		65	000-255	WHITE 9	
		66	000-255	WHITE 10	
		67	000-255	WHITE 11	
		68	000-255	WHITE 12	
		69	000-255	WHITE 13	
		70	000-255	WHITE 14	
		71	000-255	WHITE 15	
		72	000-255	WHITE 16	
25	41	73	000-255	MASTER DIMMER (coarse)	0 → 100%
26	42	74	000-255	MASTER DIMMER (fine)	0 → 100%
27	43	75	000-255	STROBE DURATION	
				STROBE SPEED	
28	44	76	000-006	No strobe	
			007-255	SPEED (slow → fast)	pixel 2
				STROBE EFFECTS	
29	45	77	000-005	No effect	
			006-050	Ramp up	
			051-100	Ramp down	
			101-150	Ramp up-down	
			151-200	Lightning	
			201-255	Random	
				EFFECT MACROS	WHITE macros use 16pixels
30	46	78	000-090	No function	
			091-105	WHITE Macro 1	
			106-120	WHITE Macro 2	
			121-135	WHITE Macro 3	
			136-150	WHITE Macro 4	
			151-165	WHITE Macro 5	
			166-180	WHITE Macro 6	
			181-195	WHITE Macro 7	
			196-210	WHITE Macro 8	
			211-225	WHITE Macro 9	
			226-240	WHITE Macro 10	
			241-255	WHITE Macro 11	
				MACRO SPEED	
31	47	79	000-004	STOP (waiting at first step)	
			005-127	SPEED L→R: SLOW to FAST	
			128-132	STOP (waiting at last step)	
			133-255	SPEED R→L: SLOW to FAST	
32	48	80	000-255	FADE EFFECT (zero → max)	

			FUNCTION CHANNEL		
33	49	81	000-005	No function	
			006-010	DIMMER CURVE: LINEAR	<i>3 seconds delay</i>
			011-015	DIMMER CURVE: SQUARE	<i>3 seconds delay</i>
			016-020	DIMMER CURVE: INV. SQUARE	<i>3 seconds delay</i>
			021-025	DIMMER CURVE: S-CURVE	<i>3 seconds delay</i>
			026-030	No function	
			031-035	DIMMER SPEED: FAST	<i>3 seconds delay</i>
			036-040	DIMMER SPEED: SLOW	<i>3 seconds delay</i>
			041-045	No function	
			046-050	PIXEL ORDER: NORMAL	<i>3 seconds delay</i>
			051-055	PIXEL ORDER: INVERSED	<i>3 seconds delay</i>
			056-065	No function	
			066-070	LED PWM Frequency: 3600Hz	<i>3 seconds delay</i>
			071-075	LED PWM Frequency: 4800Hz	<i>3 seconds delay</i>
			076-080	LED PWM Frequency: 7200Hz	<i>3 seconds delay</i>
			081-085	LED PWM Frequency: 12000Hz	<i>3 seconds delay</i>
			086-255	No function	

FONCTIONS RDM / CONFIGURATION À DISTANCE

RDM signifie "Remote Device Management" (contrôle de l'appareil à distance). Ce projecteur fonctionne avec un petit ensemble de fonctions RDM, ce qui signifie qu'il peut établir une communication bidirectionnelle avec un contrôleur DMX compatible RDM. Certaines de ces fonctions sont brièvement expliquées ci-dessous, d'autres seront ajoutées dans le futur.

- Le contrôleur DMX envoie une "commande de découverte", tous les dispositifs RDM répondent et envoient leur ID unique.
- Le contrôleur DMX demande à chaque appareil RDM quelques données de base afin de savoir quels appareils sont connectés. Le projecteur répond :
 - **Nom du dispositif :** BTX-LIGHTSTRIKE
 - **Fabricant :** Briteq®
 - **Catégorie :** Variateur de lumière
 - **Firmware :** x.x.x.x (version du firmware du projecteur)
 - **Adresse DMX :** xxx (adresse de départ DMX actuelle du projecteur)
 - **Empreinte DMX :** xx (nombre de canaux DMX utilisés par le projecteur)
 - **Personnalité :** xx (personnalité actuelle ou mode DMX utilisé par les projecteurs)
- Le contrôleur DMX peut envoyer certaines commandes à chaque appareil RDM, ce qui permet de configurer les unités à distance. Grâce à cela, les projecteurs peuvent être configurés à distance.

Les fonctions suivantes peuvent être gérées à distance :

Il n'est plus nécessaire de prendre une échelle et d'installer toutes les unités une par une !

- **ADRESSE DE DÉPART DU DMX :** L'adresse de départ peut être réglée à distance de 001 à xxx.
- **PERSONNALITÉ :** Le mode de travail DMX (carte DMX) peut être réglé à distance.

Ces 2 fonctions permettent de préparer un patch DMX complet de tous les projecteurs sur le contrôleur DMX et d'envoyer ces données à tous les projecteurs en même temps. D'autres fonctions seront ajoutées ultérieurement.

Liste supplémentaire de tous les PID RDM pris en charge :

RDM Parameter IDs	
DISC_UN_MUTE	0x0003
DISC_UNIQUE_BRANCH	0x0001
DISC_MUTE	0x0002
DEVICE_INFO	0x0060
MANUFACTURER_LABEL	0x0081
DEVICE_LABEL	0x0082
DEVICE_MODEL_DESCRIPTION	0x0080
SOFTWARE_VERSION_LABEL	0x00C0
SUPPORTED_PARAMETERS	0x0050
STATUS_MESSAGES	0x0030

DMX_PERSONALITY	0x00E0
DMX_PERSONALITY_DESCRIPTION	0x00E1
DMX_START_ADDRESS	0x00F0
RESET_DEVICE	0x1001
IDENTIFY_DEVICE	0x1000
SENSOR_DEFINITION	0x0200
SENSOR_VALUE	0x0201
FACTORY_DEFAULTS	0x0090
DEVICE_HOURS	0x0040
RDM_ERROR_LOG	0xA018

MAINTENANCE

- Assurez-vous que la zone située sous le lieu d'installation est exempte de toute personne indésirable pendant l'entretien.
- Éteignez l'appareil, débranchez le câble d'alimentation et attendez que l'appareil ait refroidi.

Lors de l'inspection, les points suivants doivent être vérifiés :

- Toutes les vis utilisées pour l'installation de l'appareil et de ses pièces doivent être solidement fixées et ne doivent pas être corrodées.
- Les boîtiers, les fixations et les points d'installation (plafond, treillis, suspensions) doivent être totalement exempts de toute déformation.
- Lorsqu'une lentille optique est visiblement endommagée en raison de fissures ou de rayures profondes, elle doit être remplacée.
- Les câbles d'alimentation doivent être dans un état impeccable et doivent être remplacés immédiatement dès qu'un problème, même minime, est détecté.
- Afin de protéger l'appareil contre la surchauffe, les ventilateurs de refroidissement (le cas échéant) et les ouvertures de ventilation doivent être nettoyés tous les mois.
- Le nettoyage des lentilles et/ou des miroirs optiques internes et externes doit être effectué périodiquement pour optimiser le rendement lumineux. La fréquence de nettoyage dépend de l'environnement dans lequel le projecteur fonctionne : un environnement humide, enfumé ou particulièrement sale peut provoquer une plus grande accumulation de saleté sur les optiques de l'appareil.
 - Nettoyez avec un chiffon doux en utilisant des produits normaux de nettoyage du verre.
 - Séchez toujours les pièces avec soin.

Attention : Nous recommandons vivement que le nettoyage interne soit effectué par un technicien qualifié !

SPÉCIFICATIONS

Cet appareil est protégé contre les interférences radio. Ce produit répond aux exigences des directives européennes et nationales en vigueur. La conformité a été établie et les déclarations et documents pertinents ont été déposés par le fabricant.

Alimentation électrique	AC 100-240V, 50/60Hz
Consommation électrique	350Watt max (tous les pixels @ 100%)
Facteur de puissance (PF)	0,95
Capacité de liaison entrée/sortie d'alimentation	9A @ 240Vac * 5A @ 100Vac
Fusible	T6,3A / 250V
Connexions d'alimentation	Connecteur compatible PowerCON
Indice de protection	IP20
LEDs	672pcs 0,3W RGB + 112pcs 3W CW
Zones LED individuelles	32 zones RGB + 16 zones CW
Signaux de contrôle pris en charge :	DMX512+RDM, Art-Net™, sACN
Connexions DMX	XLR 3 broches mâle + XLR 3 broches femelle
Modes de canaux DMX	12 modes : 6 → 123 canaux
Angle du faisceau	116°
Taux de rafraîchissement des LED	3600Hz → 12000Hz
Température du boîtier (T_a : 40°C)	Surface : 65°C max.
Dimensions LxLxP (mm)	1000x84x81 (avec bases oméga installées, voir dessin)
Dimensions LxLxP (mm)	1000x84x102 (avec supports standards installés, voir dessin)
Poids (kg)	5,5

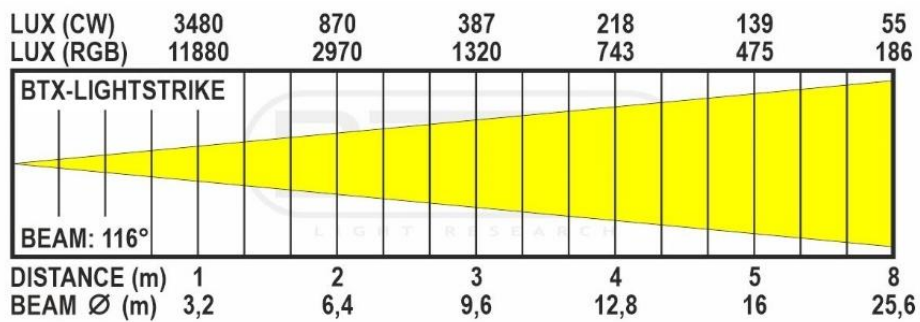
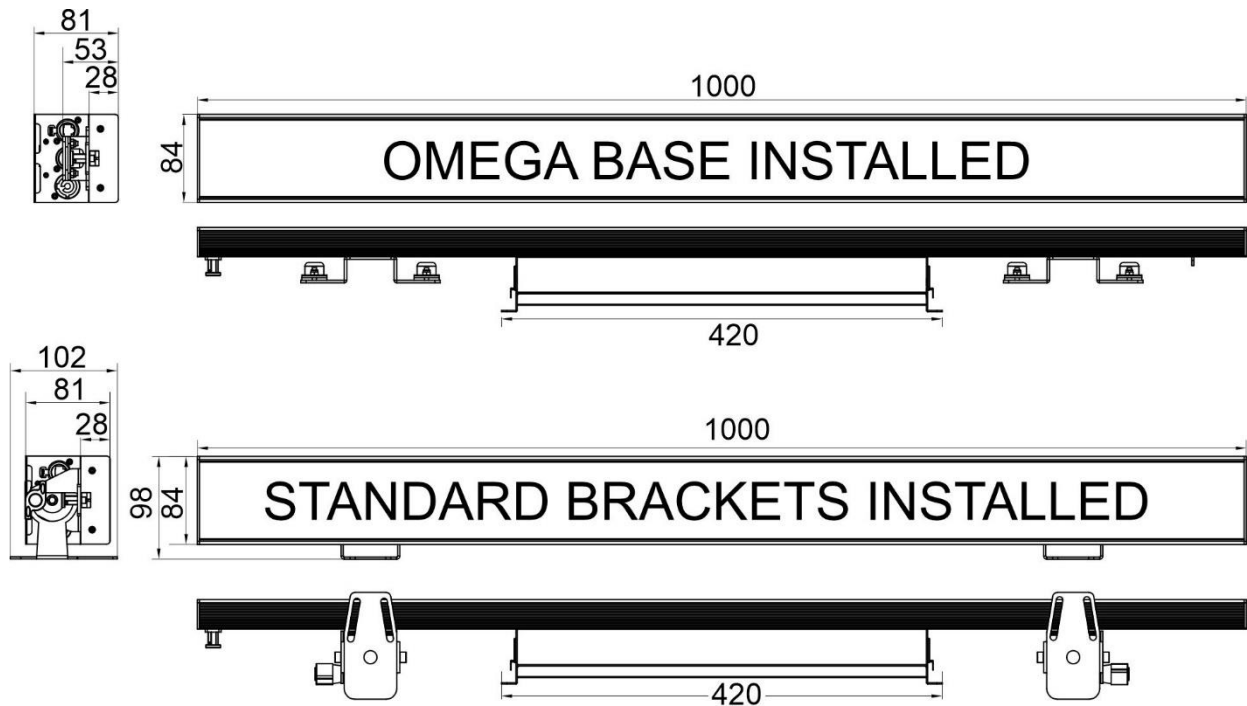

Les informations peuvent être modifiées sans préavis
 Vous pouvez télécharger la dernière version de ce manuel d'utilisation sur notre site Internet : www.briteq-lighting.com.



MAILING LIST

EN: Subscribe today to our mailing list for the latest product news!

FR: Inscrivez-vous à notre liste de distribution si vous souhaitez suivre l'actualité de nos produits!

NL: Abonneer je vandaag nog op onze mailinglijst en ontvang ons laatste product nieuws!

DE: Abonnieren Sie unseren Newsletter und erhalten Sie aktuelle Produktinformationen!

ES: Suscríbete hoy a nuestra lista de correo para recibir las últimas noticias!

PT: Inscreva-se hoje na nossa mailing list para estar a par das últimas notícias!

WWW.BRITEQ-LIGHTING.COM

Copyright © 2023 by BEGLEC NV

't Hofveld 2C ~ B1702 Groot-Bijgaarden ~ Belgium

Reproduction or publication of the content in any manner, without express permission of the publisher, is prohibited.